

SILVERCREST®



SEWING MACHINE SNM 33 C1

EE

SYMASKINE

Brugs- og sikkerhedsanvisninger

LT

SIUVIMO MAŠINA

Naudojimo ir saugos informacija

LV

ŠUJMAŠĪNA

Lietošanas pamācība un drošības norādījumi

IAN 386998_2101

EE

LT

LV

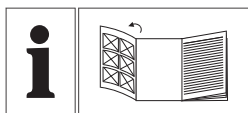

EE

Enne lugemist avage illustratsioonidega leht ning tutvuge kõigi seadme funktsioonidega.

LT

Prieš skaitydami, atsiverskite puslapį, kuriame pateikti paveikslėliai, ir susipažinkite su visomis įrenginio funkcijomis.

LV

Pirms lasīšanas atlociet lapu, kurā ir ilustrācijas, un iepazīstieties ar visām ierīces funkcijām.

Täiendavald kasulikke näpunäiteid oma Silvercresti õmblusmasina kasutamiseks leiate järgmise lingi või QR-koodi alt.

Papildomus naudingus patarimus, kaip naudoti „Silvercrest“ siuvimo mašiną, rasite spustelėję šį saitą arba nuskaite QR kodą.

Papildu noderīgus padomus par jūsu Silvercrest šujmašīnas lietošanu var atrast, izmantojot šo saiti vai QR kodu.

<http://snm33c1.sewing.guide>



EE	Kasutus- ja ohutusjuhised	Lehekülg	5
LT	Naudojimo ir saugos informacija	Psl.	31
LV	Lietošanas pamācība un drošības norādījumi	Lappuse	57

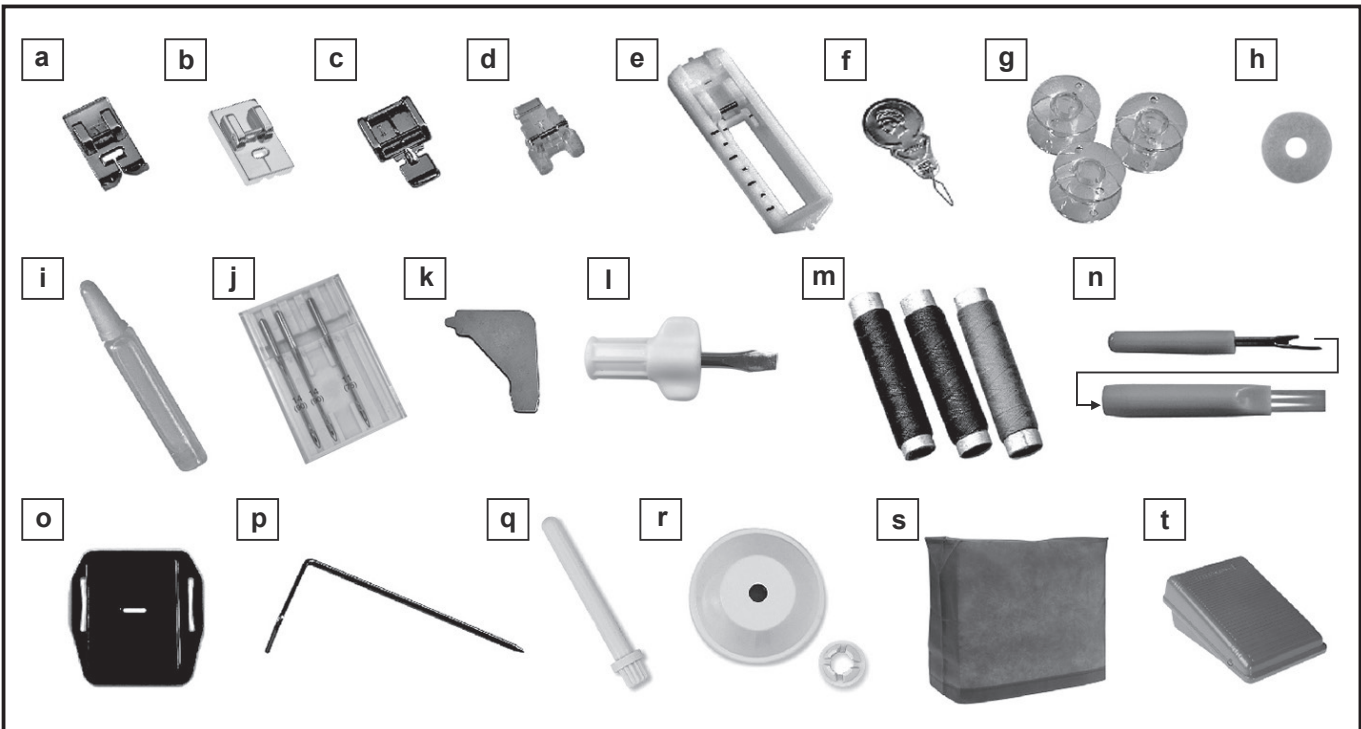
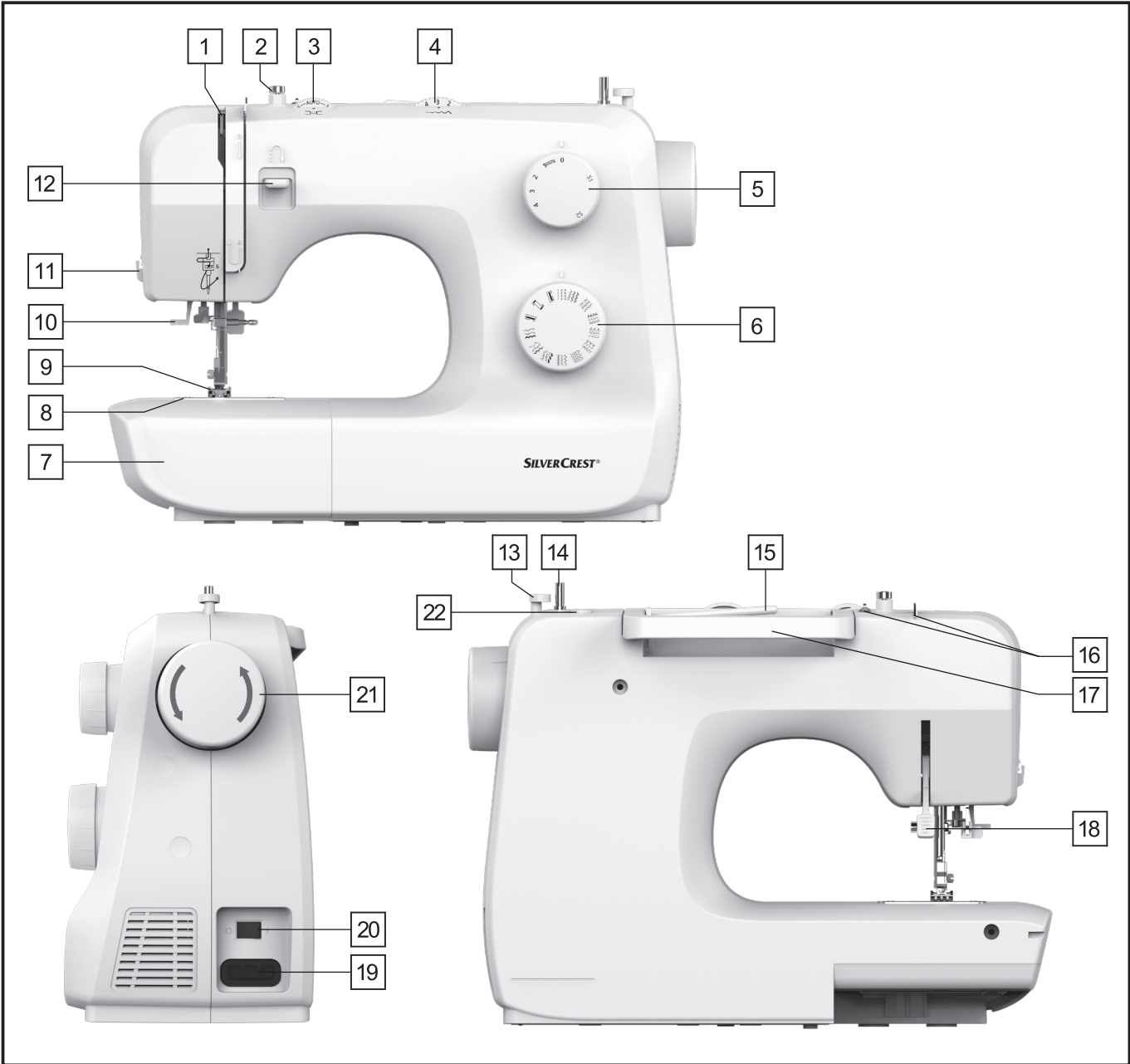

Ievads

Ievads	58
Paredzētais lietojums	58
Šujmašīnas sastāvdaļas	58
Papildpiederumi	58
Tehniskie dati	59

Svarīgi drošības norādījumi

Svarīgi drošības norādījumi	60
-----------------------------------	----

Sagatavošanās

Mašīnas pieslēgšana strāvas avotam	61
Noņemama palīglīmeņa šūšanas galda uzstādīšana	62
Adatas ievietošana	62
Divpakāpju piespiedējpēdiņas pacēlājs	63
Piespiedējpēdiņas turētāja piestiprināšana	63
Apakšējā diega uztīšana	64
Spoles ievietošana	64
Augšējā diega ievēršana	65
Automātiskais adatas ievērējs	66
Diega spriegojums	67
Apakšējā diega izvilkšana uz augšu	67

Šūšanas pamati

Šūšana / Noderīgi pielietojumi	68
Adatas, auduma un diega kombinācijas	69
Kā izvēlēties savu dūrienu	70
Taisnais dūriens un adatas pozīcija	70
Zigzaga dūriens	71
Rāvējslēdzēja pēdiņa	71
Neredzama rāvējslēdzēja lietotne	72
Aklais dūriens	73
Pogas šūšanas pēdiņa	73
Pogas cauruma	74
Malu apstrādes dūrieni	75
3-pakāpju zigzaga	75
Elastīgais dūriens	76
Lāpīšana	76
Monogramma un izšūšana uz izšuvumu stīpas*	77
Aplikācija	78
Ķemmīšgliemenes dūriens	78

Tehniskā apkope

Apkope	79
Glabāšana	79
Traucējummeklēšanas ceļvedis	80

Apglabāšana / Garantija / Serviss / Ražotājs

Apglabāšana	81
Garantiju	81
Servisa numurs	82
Ražotājs	82

levads

Apsveicam Jūs ar šujmašīnas iegādi. Jūs iegādājāties augstākās kvalitātes izstrādājumu, kas ir ražots ar lielu rūpību.

Šajā Lietošanas pamācībā ir viss, kas jums jāzina par šujmašīnas izmantojumu. Tomēr, ja Jums joprojām ir kādi jautājumi, lūdzu, sazinieties ar savu izplatītāju. Mēs ceram, ka Jums patīks šujmašīna un novēlam Jums panākumus.

Pirms izmantot šujmašīnu pirmo reizi, ir svarīgi, lai Jūs pilnībā iepazītos ar šujmašīnas funkcijām un uzzinātu, kā pareizi izmantot šujmašīnu. Izlasiet šo Lietošanas pamācību, kā arī drošības norādījumus. Saglabājiet šīs pamācības drošā vietā. Nododot šujmašīnu trešajai personai, nododiet arī šīs pamācības.

Paredzētais lietojums

Šujmašīna ir **paredzēta** ...

- lietošanai kā pārvietojamai mašīnai
- tipisku mājsaimniecības tekstilizstrādājumu šūšanai
- tikai privātai mājsaimniecībai

Šujmašīna **nav paredzēta** ...

- uzstādīšanai noteiktā atrašanās vietā
- citu materiālu (piemēram, ādas vai citu biezu materiālu, piemēram, telšu vai buru audumu) apstrādei
- komerciālai vai rūpnieciskai izmantošanai

Šujmašīnas sastāvdaļas

- | | |
|---------------------------------------|------------------------------------|
| 1 Diega pievilcēja svira | 12 Atpakaļgaitas šūšanas svira |
| 2 Spoles diega vadotne | 13 Spoles uztinēja ierobežotājs |
| 3 Diega spriegojuma regulēšanas skala | 14 Spoles uztinēja vārpsta |
| 4 Adatas platuma regulēšanas skala | 15 Spoles turētājs |
| 5 Dūriena garuma regulēšanas skala | 16 Augšējā diega vadotne |
| 6 Raksta atlasēšanas skala | 17 Rokturis |
| 7 Šūšanas galds | 18 Divpakāpju papildiespējas svira |
| 8 Adatas plāksne | 19 Galvenās kontaktdakšas ligzda |
| 9 Piespiedējpēdiņa | 20 Strāvas slēdzis |
| 10 Automātisks adatas ievērējs | 21 Spararats |
| 11 Diega nogriezējs | 22 Atvere papildu spoles turētājam |

Papildpiederumi

- | | |
|--|--|
| a Universāla piespiedējpēdiņa (jau uzstādīta) | k L-skrūvgriezis |
| b Neradzama rāvējslēdzēja pēdiņa | l Skrūvgrieži |
| c Rāvējslēdzēja pēdiņa | m Spoles (1x zila, 1x rozā, 1x dzeltena) |
| d Pogas šūšanas pēdiņa | n Šuvju ārdītājs / suka |
| e Pogas cauruma pēdiņa | o Izšūšanas un lāpīšanas plate |
| f Adatas ievērējs | p Malas/stepēšanas vadotne |
| g Spoles (4x) (1x jau ir uzstādīta) | q Papildu spoles turētājs |
| h Filca spilventiņš | r Spoles turētāja vāks (lielais un mazais) |
| i Eļļas pudele | s Putekļu pārvalks |
| j Adatas kaste: 3x viena adatas (90/#14)
(1x jau ir uzstādīta), 1x viena adata (75/#11) | t Kāju pedālis/kontaktdakša |

Tehniskie dati

Nominālais spriegums		230 Volt/ 50 Hz
Jaudas novērtējums	- Kopā	70 Vati
Izmēri	- Kad rokturis ir salocīts uz leju	Aptuveni 388x275x169 mm (BxHxT)
Kabeļa garums	- Strāvas kabelis	Aptuveni 1,8 m
	- Vadības pedāļu kabelis	Aptuveni 1,4 m
Svars	- Mašīna	Aptuveni 5,6 kg
Materiāli		Alumīnijs / plastmasa
Darbības komponenti	- Strāvas padeves slēdzis IESLĒGTS/IZSLĒGTS	Piegādāts
	- Kājas pedālis šūšanas ātrumam	Piegādāts
Displeja komponenti	- Šūšanas apgaismojums	Piegādāts
Cilpotāju sistēma		Svārstīgs āķis
Adatu sistēma		130/705H
Bez traucējumiem		Saskaņā ar ES Direktīvu
TÜV SÜD apstiprināts		Jā
Izstrādājuma garantijas		3 gadi
Aizsardzības klase		II 

Svarīgi drošības norādījumi

Lietojot elektrisko ierīci, vienmēr jāievēro pamata drošības norādījumi. Pirms šīs šujmašīnas lietošanas izlasiet visu lietošanas pamācību.

BĪSTAMI - lai samazinātu elektriskās strāvas trieciena risku:

1. Šujmašīnu nekad nedrīkst atstāt bez uzraudzības, ja tā ir pieslēgta.
2. Vienmēr izņemiet kontaktdakšu no kontaktligzdas tūlīt pēc lietošanas, kā arī pirms tīrīšanas un citiem apkopes darbiem.

BRĪDINĀJUMS - lai samazinātu apdegumu, ugunsgrēka, elektriskās strāvas trieciena vai traumu risku cilvēkiem:

1. Pirms mašīnas lietošanas uzmanīgi izlasiet pamācību
2. Saglabāiet pamācības piemērotā vietā iekārtas tuvumā un nododiet to kopā ar mašīnu, ja nododat to trešajai personai.
3. Izmantojiet mašīnu tikai sausās vietās.
4. Šo ierīci var lietot bērni no 8 gadu vecuma un personas ar ierobežotām fiziskām, sensoriskām vai garīgām spējām vai ar pieredzes un zināšanu trūkumu, ja viņām tiek sniegta uzraudzība vai norādījumi par ierīces lietošanu drošā veidā, izprotot ar to saistītos apdraudējumus.
5. Bērni nedrīkst spēlēties ar ierīci.
6. Bērni bez uzraudzības nedrīkst veikt tīrīšanas un lietošanas apkopi.
7. Vienmēr izslēdziet mašīnu, ja jūs veicat sagatavošanu darbam (adatas nomaiņu, padot dziju caur mašīnu, kājene nomaiņa, utt.).
8. Ja atstājat ierīci bez uzraudzības, vienmēr atvienojiet to, lai izvairītos no ievainojumiem, ieslēdzot mašīnu.
9. Vienmēr atvienojiet mašīnu no elektrotīkla, ja nomaināt lampiņu vai veicat apkopi (eļļošana, tīrīšana).
10. Nelietojiet mašīnu, ja tā ir mitra vai atrodas mitrā vidē.
11. Nekādā gadījumā nevelciet aiz vada, vienmēr atvienojiet ierīci no elektrotīkla, satverot kontaktdakšu.
12. Ja gaismas diodes lampiņa ir bojāta vai salauzta, tā jānomaina ražotājam vai tā servisa pārstāvim, vai līdzīgi kvalificētai personai, lai izvairītos no apdraudējuma.
13. Nekad neko nenovietojiet uz pedāļa.
14. Neizmantojiet mašīnu, ja gaisa atveres ir bloķētas, turiet mašīnas un kājas pedāļa ventilācijas atveres bez putekļiem, fūzeļeļļas un paliekām.
15. Mašīnu drīkst lietot tikai ar norādīto kājas vadību, lai izvairītos no apdraudējuma. Ja kājas vadība ir bojāta vai salauzta, tā jānomaina ražotājam, tā servisa pārstāvim vai līdzīgi kvalificētai personai.
16. Skaņas spiediena līmenis normālas darbības apstākļos ir mazāks par 75 dB(A).
17. Neizmetiet elektroierīces kā nešķīrotus sadzīves atkritumus, izmantojiet atsevišķas savākšanas vietas.
18. Lai iegūtu informāciju par pieejamajām savākšanas sistēmām, sazinieties ar vietējo pašvaldību.
19. Ja elektroierīces tiek apglabātas poligonos vai izgāztuvēs, bīstamas vielas var noplūst gruntsūdenī un nokļūt pārtikas ķēdē, bojājot jūsu veselību un labklājību.
20. Nomainot vecās ierīces ar jaunām ierīcēm, mazumtirgotājam ir juridisks pienākums pieņemt atpakaļ veco ierīci apglabāšanai vismaz bez maksas.

SAGLABĀJIET ŠOS NORĀDĪJUMUS

Šī šujmašīna ir paredzēta tikai sadzīves lietošanai.

Noteikti izmantojiet šujmašīnu temperatūras diapazonā no 5 °C līdz 40 °C. Ja temperatūra ir pārāk zema, mašīna var nedarboties normāli.

Mašīnas pieslēgšana strāvas avotam

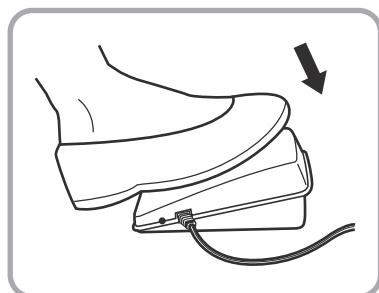
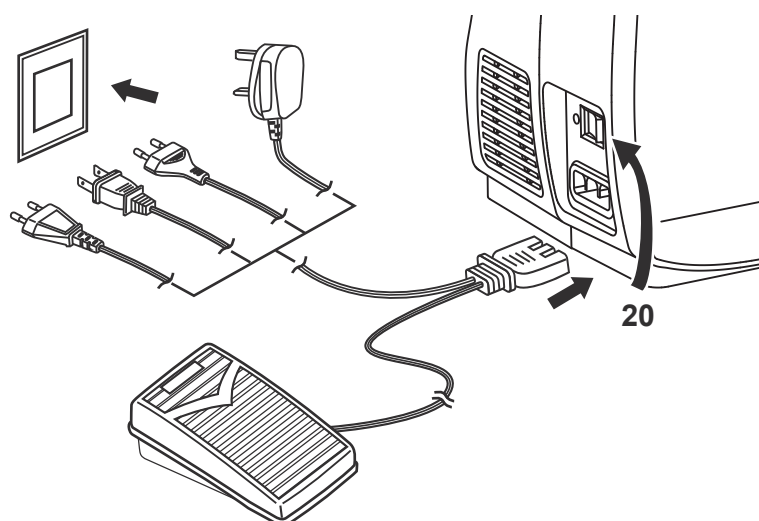

Svarīgi:

Atvienojiet strāvas vadu, kad ierīce netiek lietota.

Svarīgi:

Konsultējieties ar kvalificētu elektriķi, ja rodas šaubas par mašīnas pieslēgumu strāvas avotam. Atvienojiet strāvas vadu, ja neizmantojat strāvas padevi. Šujmašīna jāizmanto ar ELECTRONIC kājas pedāli (t) FC- 2902D (220-240V), 4C-326G (230V), 4C-336G(220-240V).

Pieslēdziet mašīnu strāvas avotam, kā parādīts blakus zīmējumā.

Apgaismojums

Mašīna tiek iedarbināta un ieslēdzas gaisma, nospiežot galveno slēdzi (20) pozīcijā "I".

Kājas pedālis

Mašīnas darbības ātrumu regulē pedālis (t).

Noņemama palīglīmeņa šūšanas galda uzstādīšana

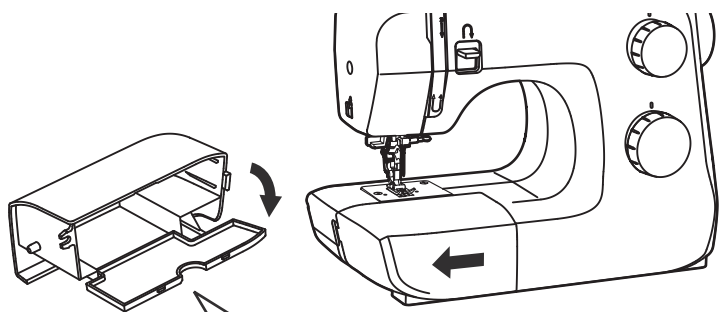

Ja vēlaties šūt uz rokas balsta, izvelciet Noņemama palīglīmeņa šūšanas galdu (7) bultiņas virzienā.

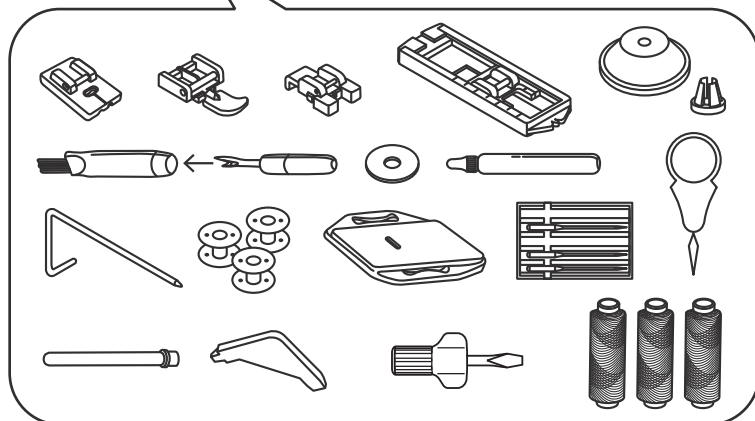

Noņemama palīglīmeņa šūšanas galda iekšpusi (7) var izmantot kā piederumu kasti.

Komplektācijā iekļautie piederumi ir atrodami noņemamā palīglīmeņa nodalījumā.

Adatas ievietošana

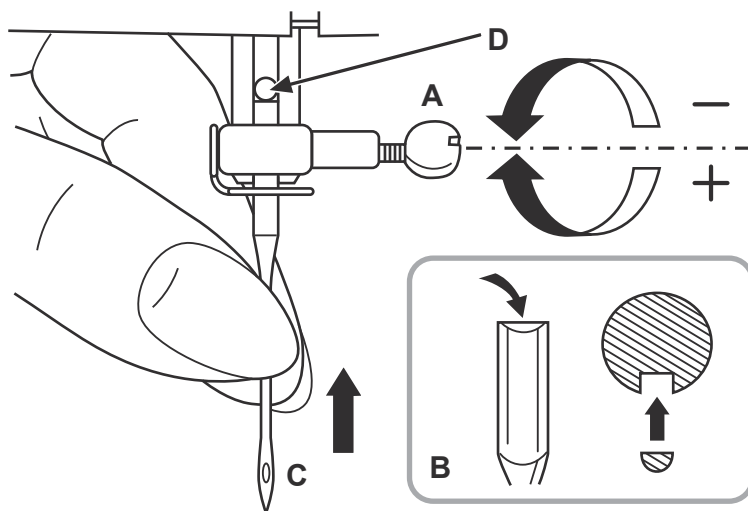

Svarīgi:

Pagrieziet strāvas padeves slēdzi (20), lai izslēgtu ("O").

Regulāri mainiet adatas, jo īpaši pēc pirmajām problēmu pazīmēm, kad šujat.

Ievietojiet adatu, kā parādīts attēlā.

A. Pēc jaunās adatas ievietošanas atbrīvojiet adatas Maskava skrūvi un vēlreiz pievelciet.

B. Vārpstas plakanai pusei jābūt virzienā uz aizmuguri.

C/D. Ievietojiet adatu līdz atdurei vārpstas galā.

Lietojiet tikai pilnībā funkcionālas adatas:

Problēmas var rasties, izmantojot:

- Izliektas adatas
- Neasas adatas
- Ar bojātu smailes punktu

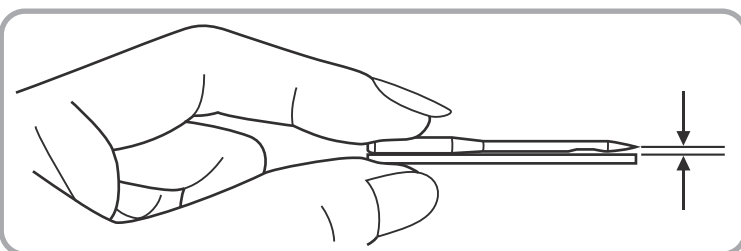

Divpakāpju piespiedējpēdiņas pacēlājs

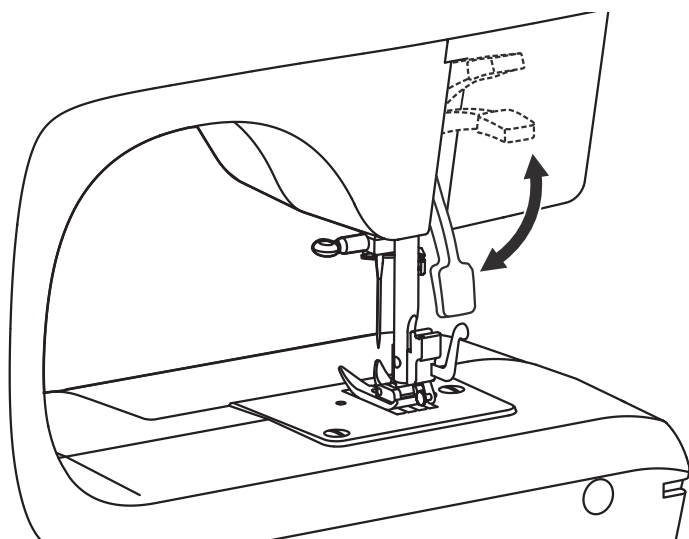

Šujot biezus audumus, audumu cauriešanu zem piespiedējpēdiņas (9) var uzlabot, paceļot divpakāpju piespiedējpēdiņas sviru (18) tālāk (bulta).

Piespiedējpēdiņas turētāja piestiprināšana

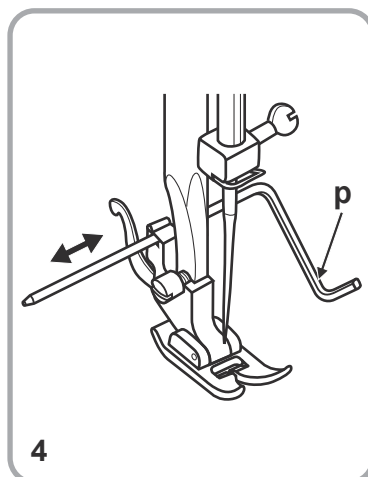
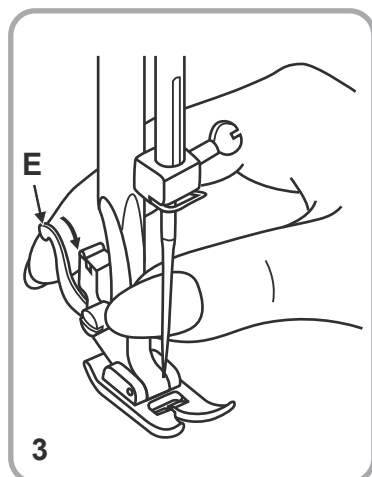
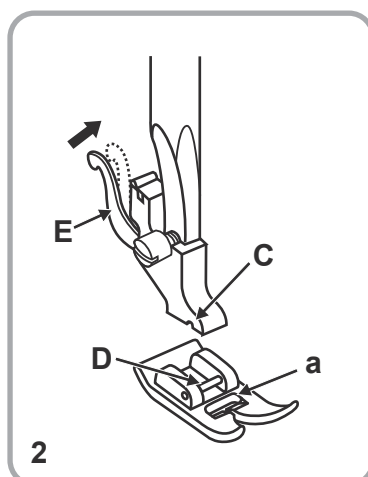
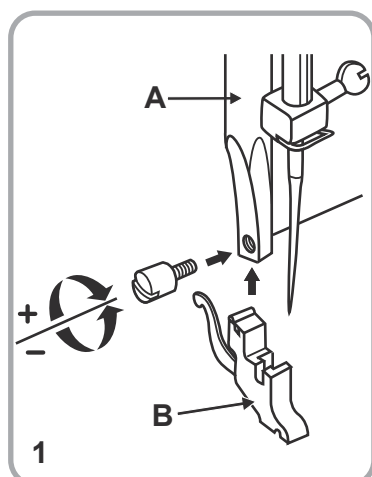

Svarīgi:

Pagrieziet strāvas padeves slēdzi (20) izslēgt ("O"), veicot visas darbības!

1. Uzstādiet piespiedējpēdiņas turētāju

Paceliet piespiedēja stieni (A), piespiedējpēdiņas paceļot divpakāpju piespiedējpēdiņas sviru (18). Piestipriniet piespiedējpēdiņas turētāju (B), kā parādīts attēlā.

2. Piespiedējpēdiņas ievietošana

Nolaidiet piespiedējpēdiņas stieni (A), līdz rievai (C) atrodas tieši virs turētāja (D). Nolaidiet piespiedējpēdiņas stieni (A), ciktāl tas iet. Piespiedējpēdiņa (a) iesaistās automātiski.

3. Piespiedējpēdiņas noņemšana

Paceliet piespiedējpēdiņas. Uzmanīgi piespiediet sviru (E) priekšpusē un piespiedējpēdiņa atslēdzas.

4. Malu/stepējuma vadotnes ievietošana (p)

Kā parādīts attēlā, uzmanīgi ievietojiet malas/stepējuma vadotni (p), piemēram, nolocījumiem, ielocēm, utt.

Apakšējā diega uztīšana

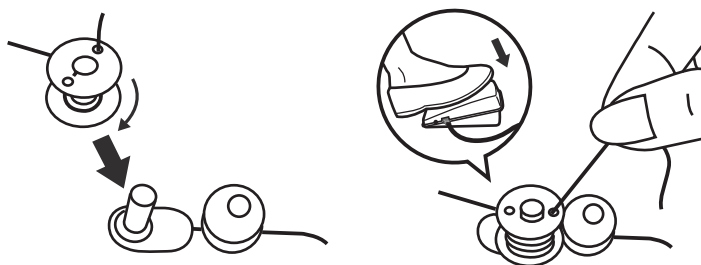
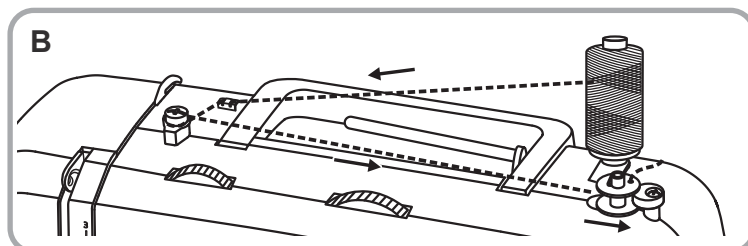
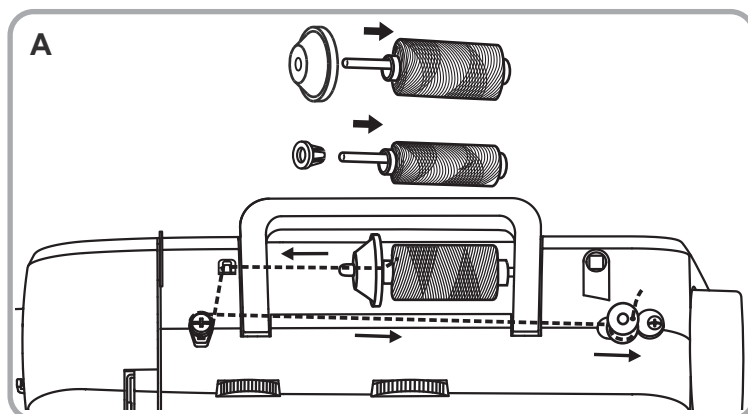

A. Novietojiet spoli (m) uz spoles turētāja (15) un noturiet to vietā ar spoles turētāja vāku (r).

- Mazā spoles turētāja vāks plāniem diegiem
- Lielais spoles turētāja vāks bieziem diegiem

B. Vai arī novietojiet papildu spoles turētāju (q) uz papildu spoles turētāja atveres (22).

Izvelciet diegu no spoles (m) uz diega vadotni un augšup līdz spoles diega vadotnei (2).

Izvelciet diegu no iekšpuses caur tukšo spoles atveri (g). Novietojiet spoli (g) uz spoles uztinēja vārpstas (14) un pēc tam aizstumiet pa labi līdz

aizpildījuma stāvoklim. Turiet diega galu. Nospiediet pedāli (t). Pēc dažiem pagriezieniem atlaidiet pedāli (t). Atlaidiet diegu un nogrieziet pēc iespējas tuvāk spolei (g). Vēlreiz piespiediet pedāli (t).

Kad spole ir pilna, tā rotē lēnāk. Atlaidiet pedāli (t). Nomainiet spoli (g) šūšanas stāvoklī un izņemiet to

Piezīme:

Ja spoles uztinēja vārpsta (14) ir uztīšanas stāvoklī, šūšanas process tiek automātiski pārtraukts. Lai šūtu, aizstumiet spoles uztinēja vārpstu (14) pa kreisi (šūšanas stāvoklī).

Spoles ievietošana

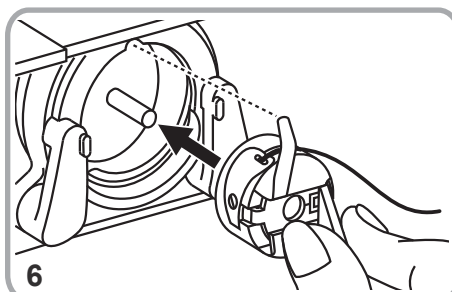
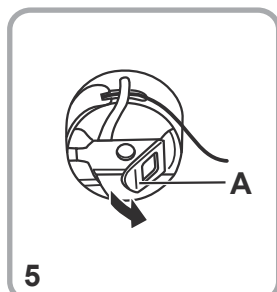
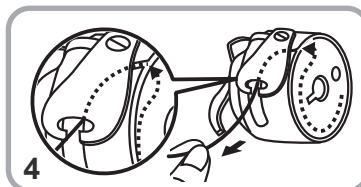
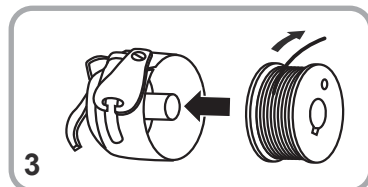
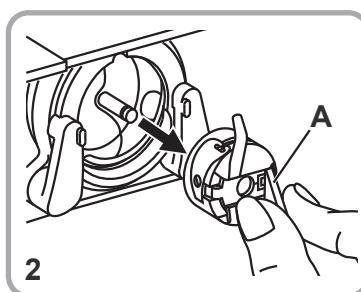
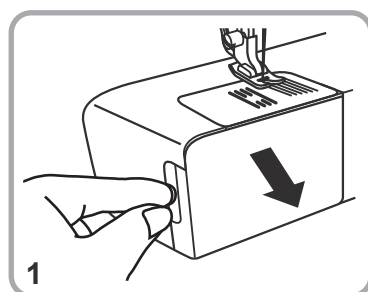

Svarīgi:

Pagrieziet strāvas padeves slēdzi (20), lai izslēgtu ("O").

Ievietojot vai noņemot spoli (g), adata ir pilnībā jāpaceļ.

1. Noņemiet piederumu kasti un atveriet eņģu pārsegu.
2. Pavelciet spoles korpusa pēdiņu (A) un noņemiet spoles korpusu. Turiet spoles korpusu ar vienu roku.
3. Ievietojiet spoli tā, lai diegs tītos pulksteņrādītāja virzienā (bultiņa).
4. Ievelciet diegu spraugā un zem spriegojuma atsperes.
5. Turiet spoles korpusu starp rādītājpirkstu un īkšķi uz spoles korpusa pēdiņas (A).
6. Ievietojiet to kuģītī.

Piezīme:

Apakšējā diega audu izvilkšanas uz augšu metode ir izskaidrota 67 lpp.

Augšējā diega ievēšana

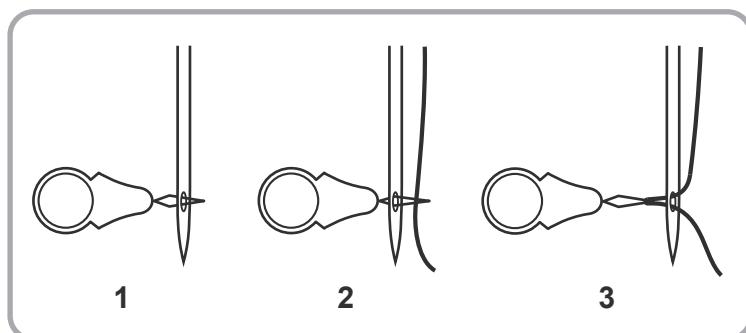
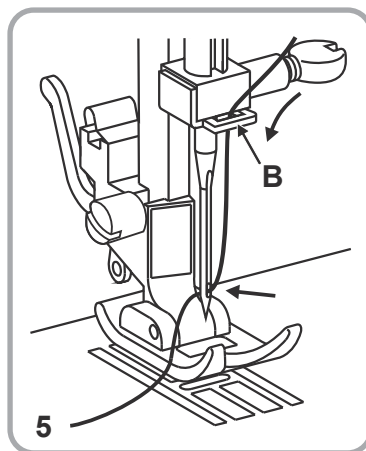
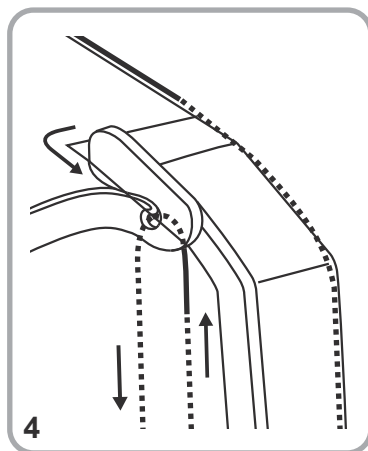
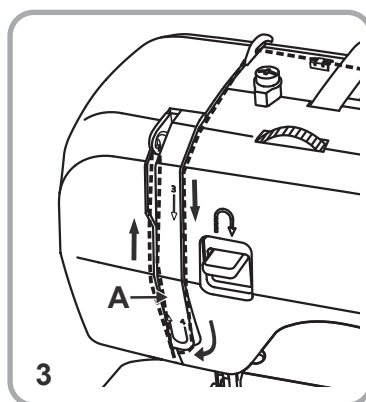
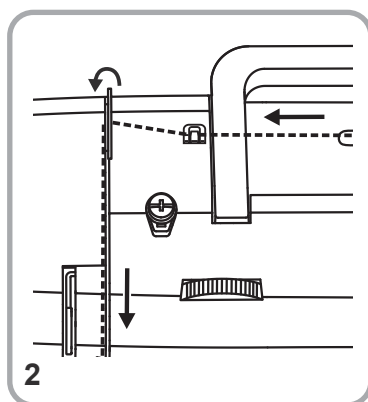
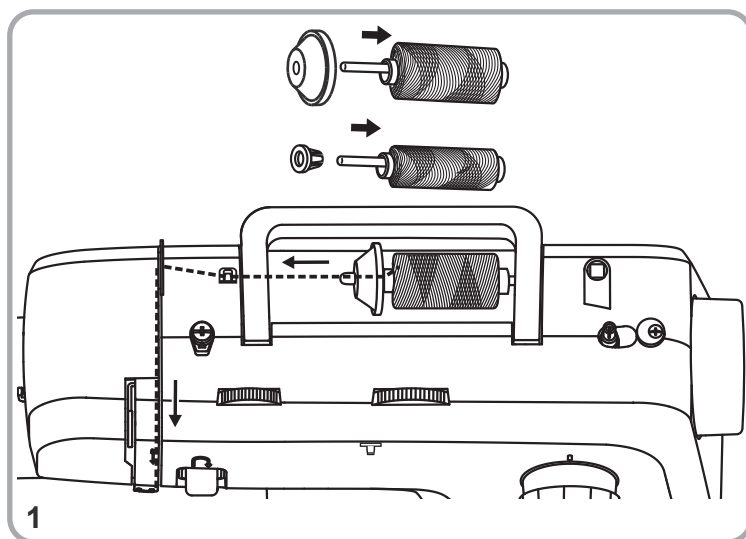

Svarīgi:

Pagrieziet strāvas padeves slēdzi (20), lai izslēgtu ("O"). Paceliet piespiedējpēdiņas stieni, paceļot divpakāpju piespiedējpēdiņas sviru (18), un paceliet diega sviru (1), pagriežot spararatu (21) pretēji pulksteņrādītāja virzienam. Sekojiet bultiņām un numuriem uz šujmašīnas, kad veicat ievēšanu.

- Novietojiet spoli (m) uz spoles turētāja (15) un noturiet to vietā ar spoles turētāja vāku (r).
 - Mazā spoles turētāja vāks plāniem diegiem
 - Lielais spoles turētāja vāks bieziem diegiem
- Virziet augšējo diegu caur augšējo diega vadotni (16) un virziet to uz leju.
- Virziet to pa kreisi zem vadotnes cilpas (A) un pēc tam vēlreiz uz augšu.
- Virziet diegu no labās puses uz kreiso caur diega pacelšanas sviru (1) un pēc tam uz leju.
- Izvelciet diegu vispirms aiz lielā, metāla diega vadotnes (B) un pēc tam caur adatas aci. Vienmēr ieveriet adatu no priekšpusēs.

Adatas ievērejs

Jūs varat izmantot adatas ievēreju (f) kā ievēšanas palīgīdzekli.

- Ievēriet adatas ievēreju (f) caur adatas aci no aizmugures uz priekšu.
- Izvelciet augšējo diegu caur adatas ievēreja stieples cilpu.
- Pavelciet adatas ievēreju (f) kopā ar diegu atpakaļ caur adatas aci.

Automātiskais adatas ievērējs

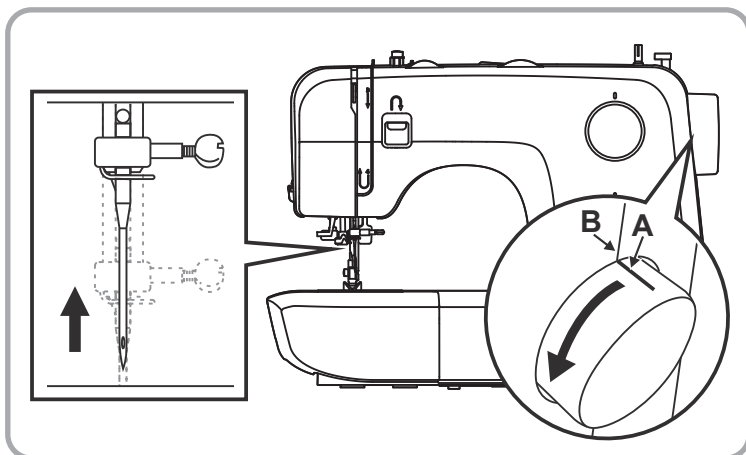

Uzmanību:

Pirms adatas ievēršanas pagrieziet strāvas padeves slēdzi (20) uz izslēgt ("0").

Svarīgi:

- a. Pagrieziet rokas riteni pret sevi, līdz zīme (A) sakrīt ar līniju (B) uz mašīnas.
- b. Tad adata atradīsies salīdzinoši augstā pozīcijā.

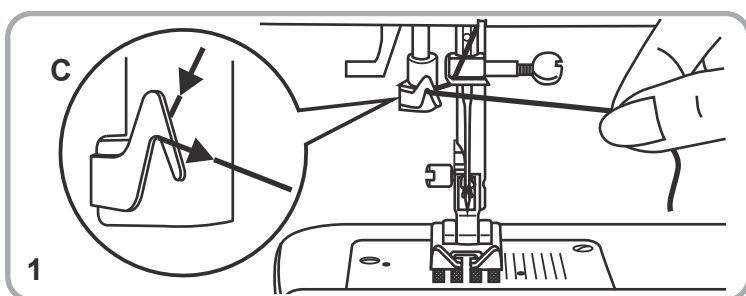

1. Nolaidiet piespiedējpēdiņu (9). Izvelciet diegu ap diega vadotni (C).

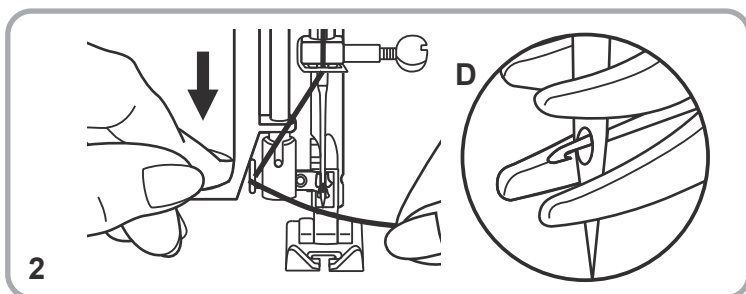

2. Piespiediet sviru uz leju, ciktāl tas iespējams. Adatas ievērējs automātiski pārslēdzas uz ievēršanas pozīciju, un sākā āķīša gals iziet caur adatas aci (D).

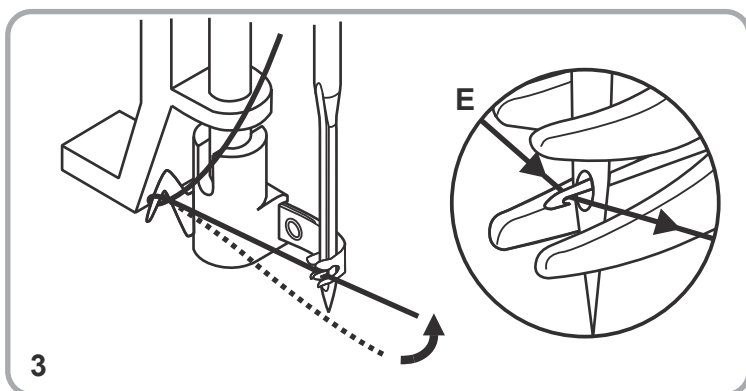

3. Turiet diegu priekšā adatai un pārļiecinieties, ka tas ir zem āķīša gala (E). Tad turiet dieg nedaudz uz augšu, lai tas karājas uz āķīša.

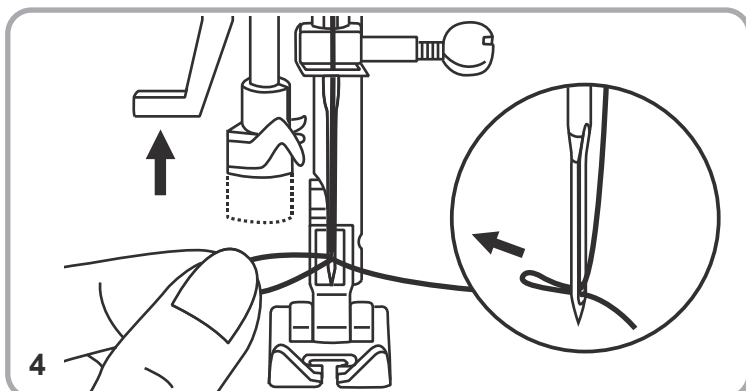

4. Brīvi turiet diegu un lēnām atļaidiet sviru. Āķītis pagriežas un izver diegu caur adatas aci, veidojot cilpu. Izvelciet diegu caur adatas aci.

Diega spriegojums

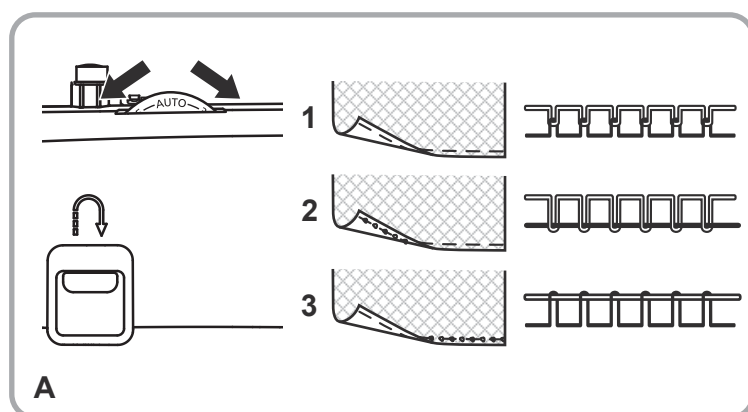
**A. Augšējā diega spriegojums**

Augšējā diega spriegojuma pamatiestatījums: "AUTO"

Lai palielinātu spriegojumu, pagrieziet skalu uz nākamo augstāko skaitli. Lai samazinātu spriegojumu, pagrieziet skalu uz nākamo mazāko skaitli.

1. Normāls diega spriegojums
2. Augšējā diega spriegojums pārāk vaļīgs
3. Augšējā diega spriegojums pārāk saspringts

Piezīme:

Augšējā diegu spriegojums jāiestata uz 2-3, ja šuj vieglu audumu, piemēram, zīdu un džersiju, u.c.

B. Apakšējā diega spriegojums**Piezīme:**

Spoles spriegojums ražošanas laikā tiek pareizi noregulēts, tāpēc izmaiņas nav nepieciešamas.

Lai pārbaudītu spoles (g) diega spriegojumu, spoles korpusā ievieto pilnu spoli.

Pēc tam spoles korpusu un satvērēju aptur līdz diega galam. Ja spriegojums ir pareizs, diegs attīsies par aptuveni 5 līdz 10 cm. pie vieglas sašūpošanās, tas būs apturēts. Ja pilns spoles korpus attīnas, spriegojums kļūst pārāk vaļīgs. Ja spriegojums ir pārāk saspringts, tas gandrīz neattīsies vai vispār neattīsies. Lai noregulētu, izmantojiet skrūvgriezi (I).

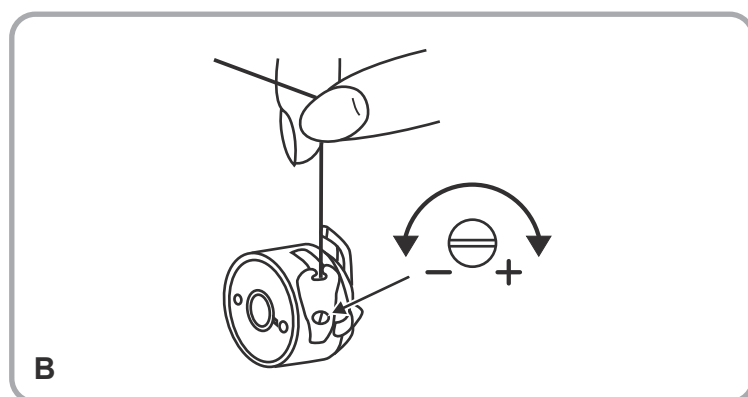

Apakšējā diega izvilkšana uz augšu

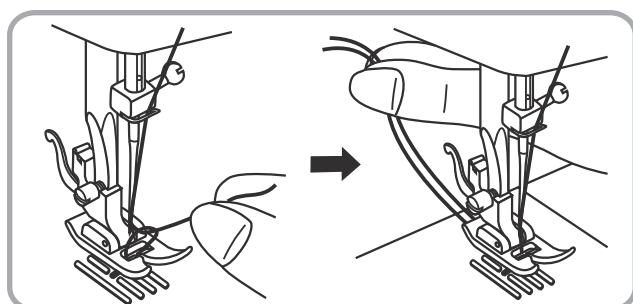
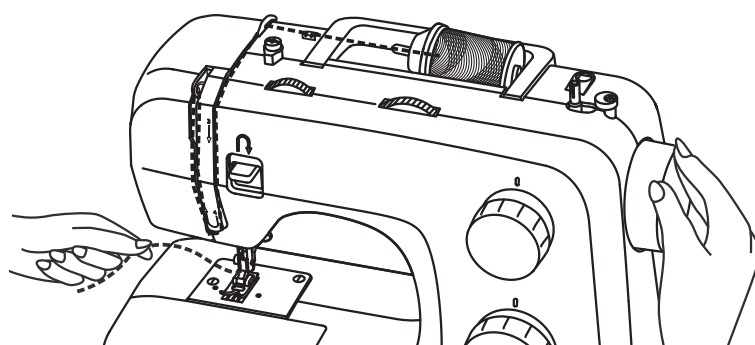

Turiet augšējā diega galu ar kreiso roku. Pagrieziet sparni (21) pretēji pulksteņrādītāju kustības virzienam, līdz adāta atkal tiek pacelta (pilnīgs apgrieziena).

Pavelciet augšējo diegu, lai apakšējo diegu varētu izvilkt uz augšu caur dūrienu plāksnes atveri. Novietojiet abus diegus uz aizmuguri zem piespiedējpediņas (9).

Šūšana / Noderīgi pielietojumi

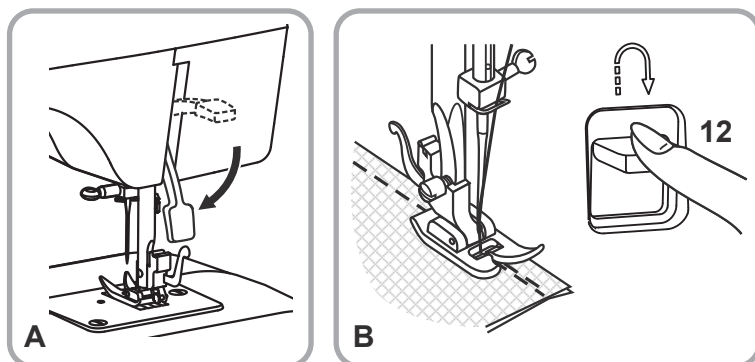

A. Šūšana

Kad šujmašīnai ir pareizi ievērti diegi un tā ir noregulēta, pirms šūšanas nolaidiet piespiedējpēdiņu (9), nolaižot divpakāpju piespiedējpēdiņas sviru (18). Nospiediet kājas pedāli (t), lai sāktu šūšanu.

B. Dūrieni

Šuves beigās nospiediet atpakaļgaitas šūšanas sviru (12). Nošujiet dažas atpakaļgaitas šuves. Atlaidiet sviru un mašīna atkal sāks šūt uz priekšu.

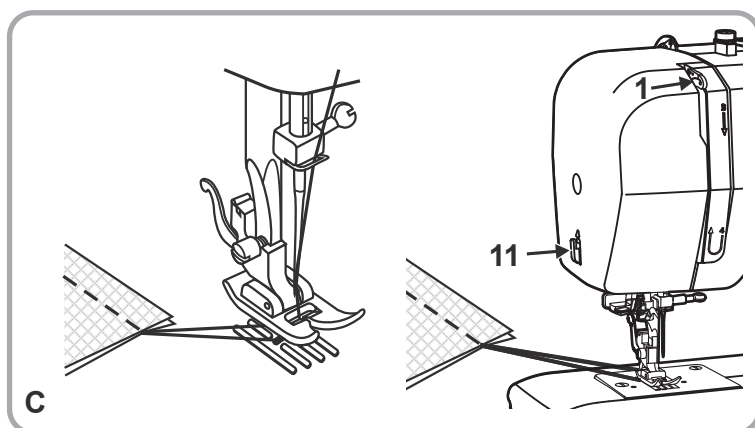

Atpakaļgaitas šūšana tiek izmantota, lai bloķētu diegus šuves sākumā un beigās vai kur ir nepieciešams pastiprinājums.

C. Materiāla atbrīvošana

Pagrieziet spararatu (21) pretēji pulksteņrādītāju kustības virzienam, lai diegā izvilksanas uz augšu sviru (1) novietotu visaugstākajā pozīcijā. Paceliet piespiedējpēdiņu (9) un atvelciet materiālu atpakaļ, lai to atbrīvotu.

C. Diega nogriešana

Turiet diegus aiz piespiedējpēdiņas ar abām rokām; vadiet tos uz diega nogriezēju (11) un virziet rokas uz leju.

Adatas, auduma un diega kombinācijas

ADATA, AUDUMA, DIEGA IZVĒLES CEĻVEDIS

ADATAS IZMĒRS	AUDUMI	DIEGS
9-11 (65-75)	Viegliem audumiem: plānas kokvilnas plīvuru, saržas, zīda, muslīna, savienojumu, kokvilnas trikotāžas, džersija, krepam, austa poliestera, krekla un blūzes audumiem.	Diegi vieglai kokvilnas, neilona vai poliestera auduma šūšanai.
12 (80)	Vidēja svara audumi: kokvilnas, atlasa, smaga muslīna, buru, dubultadījumu, vieglas vilnas audumi.	Lielākā daļa pārdoto diegu ir vidēja izmēra un piemēroti šiem audumiem un adatu izmēriem. Izmantojiet poliestera diegus sintētiskiem materiāliem un kokvilnas diegus dabīgiem austiem audumiem, lai iegūtu vislabākos rezultātus. Vienmēr izmantojiet vienu un to pašu diegu augšā un apakšā.
14 (90)	Vidēja svara audumi: kokvilnas buru, vilnas, smagāki adījumi, frotē, džinsu audumi..	
16 (100)	Smagie audumi: audekls, vilnas, audekla un stepēti audumi, džinsu audums, polsterējuma materiāli (viegli un vidēji smagi).	

SVARĪGI: Saskaņojiet adatas izmēru ar diega izmēru un auduma svaru.

Lūdzu, Ņemiet Vērā:

- Kopumā smalkos diegus un adatas izmanto smalku audumu šūšanai, bet biežākus diegus izmanto smago audumu šūšanai.
- Vienmēr pārbaudiet diegu un adatas izmēru uz maza auduma gabala, kas tiks izmantots faktiskajai šūšanai.
- Izmantojiet to pašu diegu adatai un spolei.
- Izmantojiet stabilizatoru materiālu smalkiem vai elastīgiem audumiem, un izvēlieties pareizo piespiedējpēdiņu.
- Augšējā diegu spriegojums jāiestata uz 2-3, ja šuj vieglu audumu, piemēram, zīdu un džersiju, u.c.
- Izmantojiet kniepadatas, lai vispirms nostiprinātu audumus pirms divu vai vairāku audumu gabalu šūšanas kopā.

Kā izvēlēties savu dūrienu

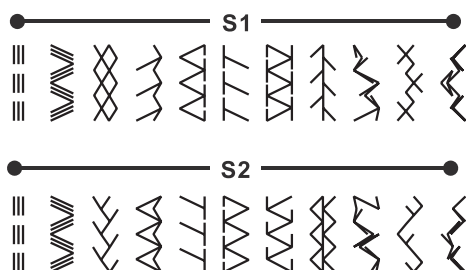
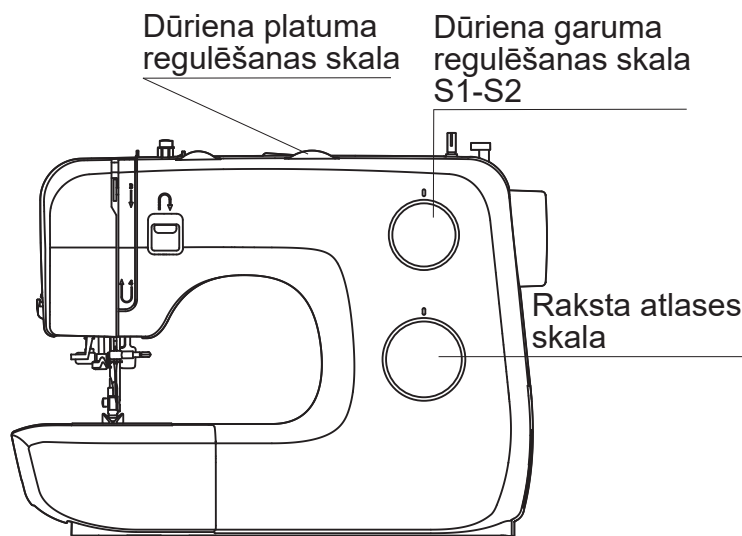

Taisnajam dūrienam pagrieziet raksta atlasē skala (6), līdz taisnais dūriens sakrīt ar atzīmi. Jūs varat pielāgot adatas pozīciju no centrālās uz labo, pagriežot dūriena platuma regulēšanas skalu no «0» uz «5».

Zigzaga dūrienam pagrieziet raksta atlasē skala (6), līdz zigzaga dūriens sakrīt ar atzīmi. Noregulējiet dūriena garumu un dūriena platumu atbilstoši izmantotajiem audumiem.

Lai iegūtu kādu no citām **dūrieniem, kas parādīti augšējā rindā**, pagrieziet raksta atlasē skala līdz nepieciešamais dūriens sakrīt ar atzīmi. Noregulējiet dūriena garumu un dūriena platumu pēc vajadzības. Lai sasniegtu optimālu rezultātu pirmās rindas dekoratīvajām šuvēm, dūriena garums jāiestata starp «0.3» un ne vairāk kā «0.5».

Lai iegūtu kādu no **dūrieniem otrajā rindā**, pagrieziet dūriena garuma regulēšanas skalu (5) uz «S1». Lai iegūtu kādu no **dūrieniem trešajā rindā**, pagrieziet dūriena garuma regulēšanas skalu (5) uz «S2», izvēlieties vēlamo dūrienu ar raksta atlasē skala (6) un pagrieziet raksta atlasē skala (6), līdz nepieciešamais dūriens sakrīt ar atzīmi. Iestatiet dūriena garumu pēc vajadzības.

Taisnais dūriens un adatas pozīcija

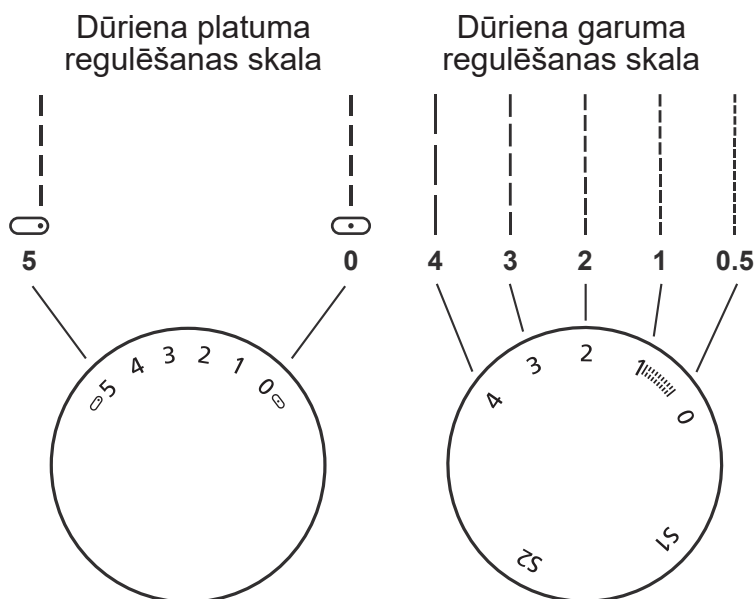

Pagrieziet raksta atlasē skala (6) uz taisnu dūrienu.

Vispārīgi runājot, jo biežāks audums, diegi un adata, jo garāks dūriens.

Izvēlieties adatas pozīciju no centrālās puses uz labo, pagriežot dūriena platuma regulēšanas skalu (4) no "0" uz "5".

Zigzaga dūriens

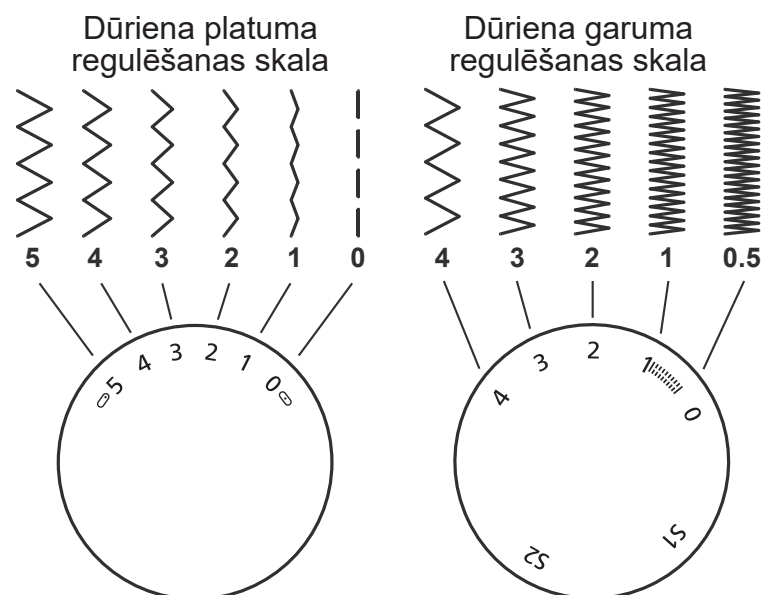

Pagrieziet raksta atlasē skalu (6) uz zigzaga dūrienu.

Dūrienu platuma regulēšanas skalas (4) funkcija

Maksimālais dūriena platums zigzaga dūrienam ir «5»; tomēr dūrienu platumu var samazināt jebkura veida dūrienam. Platums palielinās, griežot dūriena platuma regulēšanas skalu (4) no «0» uz «5».

Dūrienu garuma regulēšanas skala (5), šujot ar zigzaga dūrienu

Zigzaga šuvju blīvums palielinās, iestatot dūriena garuma regulēšanas skalu tuvāk «0». Labam zigzaga dūrienam tiek izmantots dūrienu platums 2,5 vai mazāk.

Atlasa dūriens

Ja dūriena garums ir iestatīts starp «0» - «1», dūrieni ir ļoti cieši kopā, šujot ar «atlasa dūrienu», ko izmanto, lai izveidotu pogcaurumus un dekoratīvās šuves.

Smalks audums

Šujot ļoti smalku audumu, novietojiet vilnas gabalu zem auduma.

Rāvējslēdzēja pēdiņa

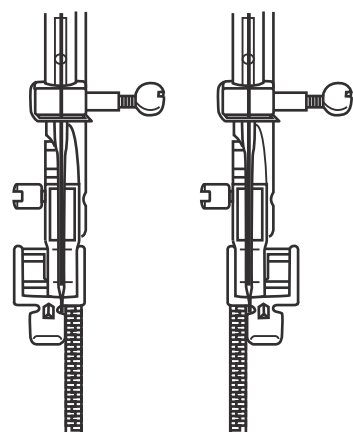
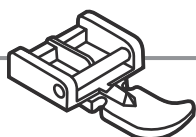

A

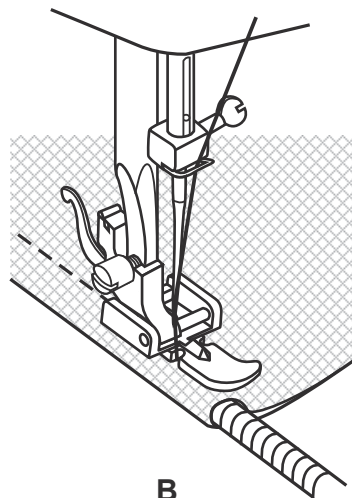

B

Dūriens	Dūriena platums	dūriena garums
—	2.5	1~4

VRĀVĒJSLĒDZĒJA pēdiņu var ievietot pa labi vai pa kreisi, atkarībā no tā, kurā pēdiņas pusē jūs gatavojaties šūt. (A)

Lai šūtu garām rāvējslēdzēja aizvilkšanai, iegremdējiet adatu audumā, paceliet piespiedējpēdiņu un aizvelciet rāvējslēdzēju aiz piespiedējpēdiņas. Nolaidiet pēdiņu un turpiniet šūt.

Jūs varat arī iešūt auklu slīpā sloksnē, lai veidotu "apmali". (B)

Atbilstoši auduma biezumam iestatiet dūrienu garuma regulēšanas skalu (5).

Neredzama rāvējslēdzēja lietotne

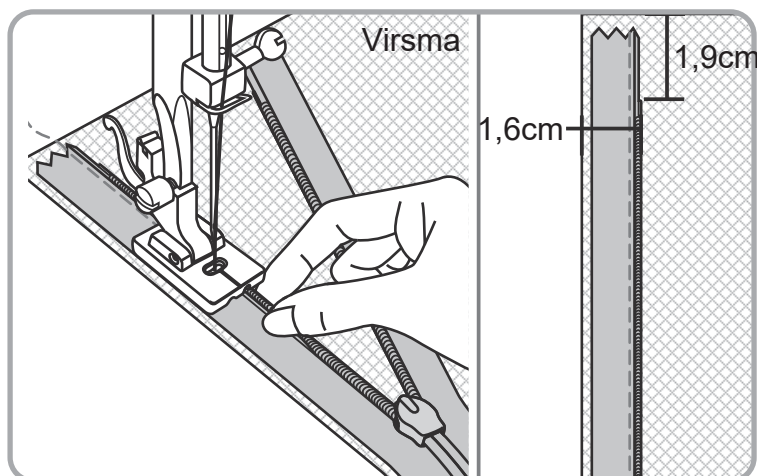
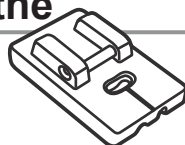

Neredzamā rāvējslēdzēja pēdiņa nodrošina neredzamu slēgšanu uz svārkiem, kleitas un dažādiem apģērbiem un aksesuāriem.

Piestipriniet mašīnai neredzamo rāvējslēdzēja pēdiņu ar adatu, kas izlīdzināta ar centra atzīmi. Novietojiet atvērtu rāvējslēdzēju ar virsu uz leju auduma labajā pusē, kā parādīts attēlā. Piestipriniet vietā ar spoli uz šuves līnijas (1,6 cm) un augšējā ierobežotāja 1,9 cm zem apģērba neapstrādātās malas. Ar pēdiņas labo rievu virs spoles, sadiedziet rāvējslēdzēju līdz pēdiņa atdurās pret slīdni (izņemiet kniepadatas, tiklīdz tām tuvojaties.) Šuves pastiprināšana.

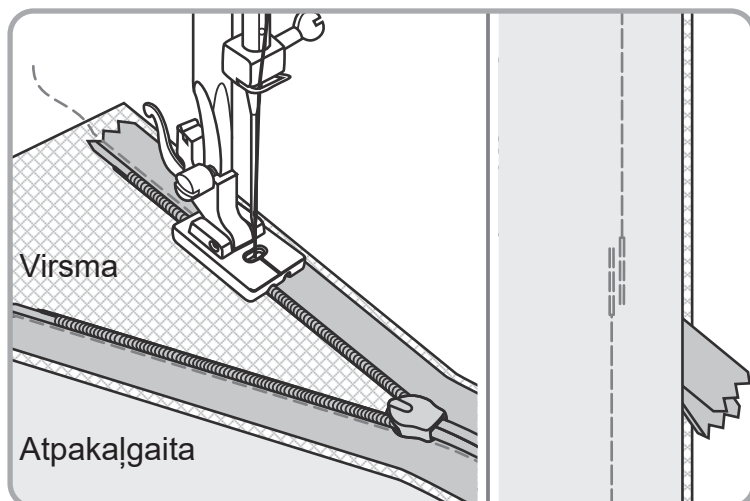

Lai piestiprinātu otru rāvējslēdzēja pusi, piestipriniet lenti ar spoli uz šuves līnijas (1,6 cm) un augšējo ierobežotāju 1,9 cm zem neapstrādātās apģērba malas, kā iepriekš. Pārliecinieties, ka rāvējslēdzējs nav apakšā savilcies. Izmantojiet pēdiņas kreiso gropi, pārliecinoties, ka centra markējums joprojām ir izlīdzināts ar adatu un dūrienu, kā iepriekš.

Aizveriet rāvējslēdzēju. Bīdiet rāvējslēdzēja pēdiņu (c) pa kreisi, lai adata būtu ārējā ierobā. Piespraudiet šuves kopā zem rāvējslēdzēja atvērums. Atlokiat rāvējslēdzēja galu no tā un nolaidiet adatu ar rokām nedaudz virs un pa kreisi no pēdējās dūriena.

Nošujiet šuves apmēram 5 cm, kā parādīts. Pavelciet diegu uz vienu pusi un piestipriniet. Mainiet uz regulāru piespiedējpēdiņu un pabeidziet šuves.

Rāvējslēdzēja galā katru rāvējslēdzēja lenti sašuj apmēram 2,5 cm, lai būtu tikai šuves.

Aklais dūriens

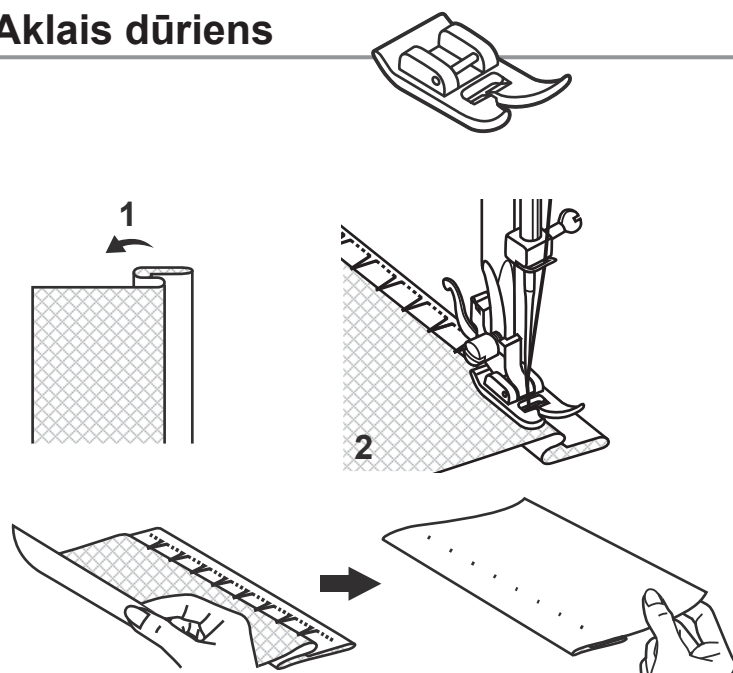

Dūriens	Dūriena platums	dūriena garums
—	3~5	1~2

Apmalēm, aizkariem, biksēm, svārkiem, utt.

— Aklais dūriens elastīgiem audumiem.

1. Salokiet audumu, kā parādīts ar kreiso pusi uz augšu.
2. Novietojiet apgriezto audumu zem universālās piespiedējpēdiņas (a). Pagrieziet sparratu (21) uz priekšu ar roku, līdz adata ir pilnībā pa kreisi. Tai, vienkārši vajag caurdurt auduma locījumu. Ja tā nav, attiecīgi pielāgojiet dūriena platumu.

Šujiet lēnām un vadiet audumu uzmanīgi, lai tā pozīcija nemainītos attiecībā pret vadotni.

Pogas šūšanas pēdiņa

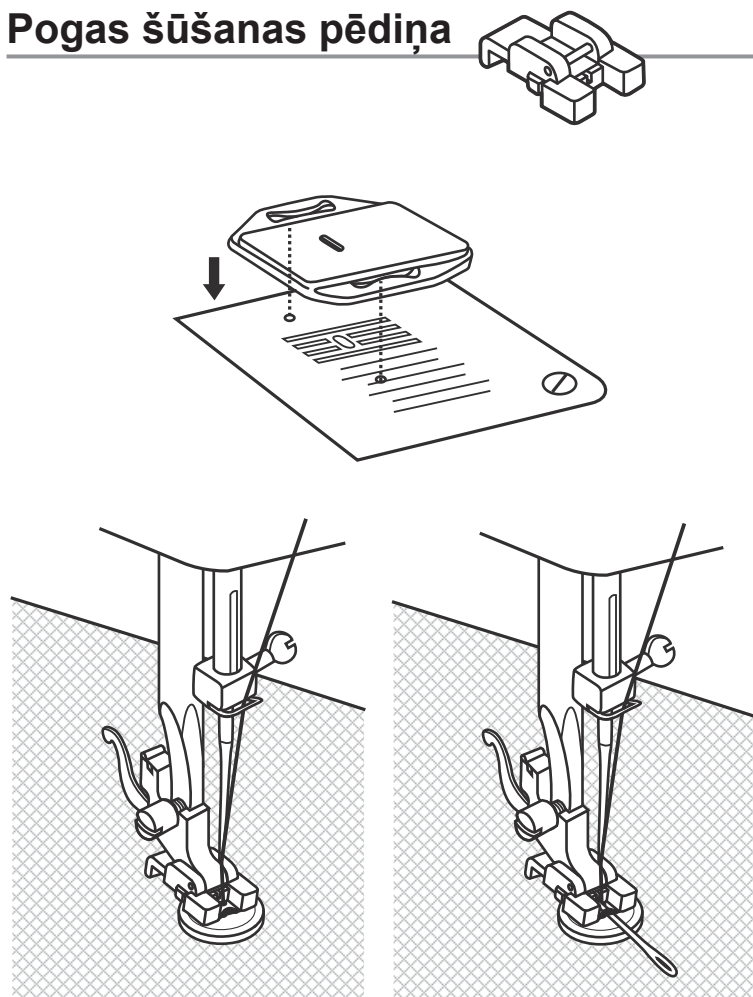

Dūriens	Dūriena platums	dūriena garums
~	0~5	0

Uzstādiet izšūšanas un lāpīšanas plati (o).

Novietojiet darbu zem pēdas. Novietojiet pogu atzīmētā stāvoklī, nolaidiet piespiedējpēdiņu, noregulējiet dūrienu platumu uz «0»; un vispirms šujiet dažas nostiprināšanas šuves kreisajā caurumā. Noregulējiet dūriena platumu (parasti starp 3 un 4). Sašujiet dažas pārbaudes šuves ar sparratu (21), līdz adata iet tīri pogas labajā caurumā (atkarībā no pogas mainās dūriena platums) un šujiet uz pogas. Noregulējiet dūrienu platumu uz "0", un nošujiet dažas nostiprināšanas šuves.

Ja ir nepieciešams kāts, novietojiet lāpīšanas adatu uz pogas un cauršujiet. Pogām ar 4 caurumiem vispirms šujiet caur diviem priekšējiem caurumiem, virziet darbu uz priekšu un pēc tam šujiet caur diviem caurumiem atpakaļ, kā aprakstīts.

Pogas cauruma

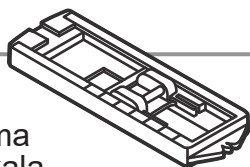

Dūriena garuma regulēšanas skala

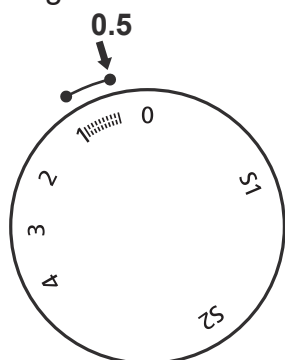

Dūriens	Dūriena platums	dūriena garums
	5	0.5~1

Sagatavošana:

Noņemiet piespiedējpēdiņu un piestipriniet pogcaurumu pēdiņu (e). Noregulējiet dūriena garuma regulēšanas skalu (5) starp "0.5" - "1". Dūriena blīvums ir atkarīgs no auduma biezuma.

Piezīme: Vienmēr pārbaudiet pogcauruma šuvi.

Lai sagatavotu audumu:

Izmēriet pogas diametru un pievienojiet 0,3 cm (1/8'); Ja jums ir ļoti bieža poga, pievienojiet vairāk diametra mērījumam. Atzīmējiet pogcauruma pozīciju un garumu uz auduma.

Paceliet adatu visaugstākajā stāvoklī.

Novietojiet audumu tā, lai adata būtu uz atzīmes, kas atrodas vistālāk no jums.

Pabīdiet pogcauruma pēdiņu (e) uz savu pusi, cik iespējams. Nolaidiet pēdiņu.

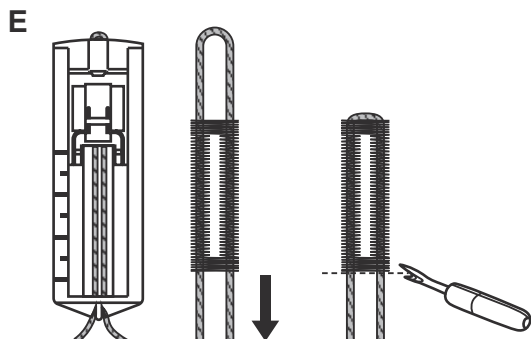
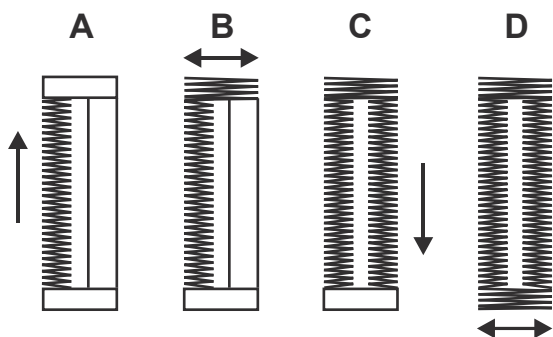
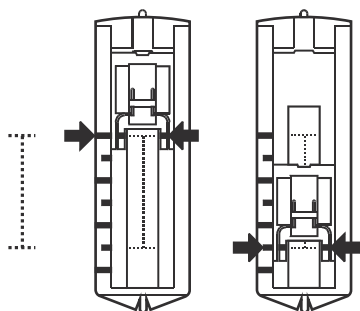

A. Pagrieziet raksta atlasīšanas skalu (6) uz « ».
Šujiet mērenā ātrumā, līdz sasniedzat beigu atzīmi. Paceliet adatu visaugstākajā pozīcijā.

B. Pagrieziet raksta atlasīšanas skalu (6) uz « » un nošujiet 5-6 nostiprināšanas šuves. Paceliet adatu visaugstākajā pozīcijā.

C. Pagrieziet raksta atlasīšanas skalu (6) uz « » un nošujiet pogcauruma labo pusi līdz atzīmei tajā galā, kas atrodas tālāk no jums. Paceliet adatu visaugstākajā pozīcijā.

D. Pagrieziet raksta atlasīšanas skalu (6) uz « » un nošujiet dažas nostiprināšanas šuves. Paceliet adatu visaugstākajā pozīcijā.

Paceliet pēdiņu. Izņemiet audumu no pēdiņas apakšas un atdaliel diegus. Izvelciet augšējo diegu caur audumu pie actiņas un sasieniet mezglā augšējo un apakšējo diegu. Izgrieziet pogcauruma centru ar šuvju ārdītāju (n), uzmanoties, lai nesagrieztu šuves abās pusēs.

Piezīme:

- Nedaudz samaziniet augšējā diega spriegojumu (3), lai iegūtu labākus rezultātus.
- Jums vajadzētu izmantot stabilizatoru materiālu, piemēram, dzijas vai vilnas smalkiem, elastīgiem vai trikotāžas audumiem. Zigzaga dūriens jāuzvelk virs dzijas (E).
- Lūdzu, izmantojiet adatu 9-11(65-75) šādiem audumiem:

Viegliem audumiem: plānas kokvilnas plīvuru, saržas, zīda, muslīna, savienojumu, kokvilnas trikotāžas, džersija, krepam, austa poliestera, krekla un blūzes audumiem.

Malu apstrādes dūrieni

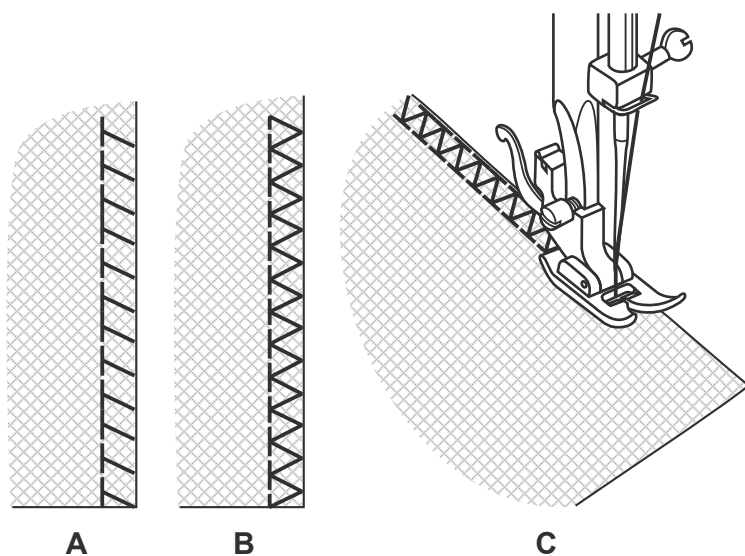
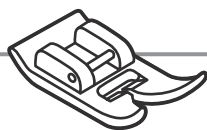

Dūriens	Dūriena platums	dūriena garums
	3~5	S1, S2

Piezīme:

Izmantojiet jaunas adatas vai lodīšu punkta adatas.

Šuves, šūšana un redzamo apmaļu apstrāde.

Malas apdares dūriens (A)

Smalkiem adījumiem, džersijam, kakla malām, apmalēm.

Standarta malu apstrādes dūriens (B)

Smalkiem adījumiem, džersijam, kakla malām, apmalēm.

Dubultais malu apstrādes dūriens (C)

Smalkiem adījumiem, rokas adījumiem, šuvēm.

Visi malu apstrādes dūrieni ir piemēroti malu un redzamo šuvju nošūšanai un apstrādei vienā darbībā.

Apstrādājot malas, adatai jāiet pāri auduma malai.

3-pakāpju zigzaga

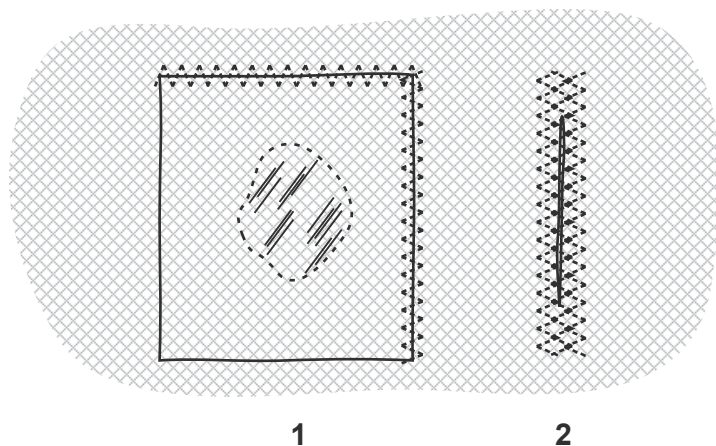
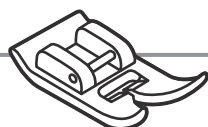

Dūriens	Dūriena platums	dūriena garums
	3~5	1~2

Šūšana uz mežģīnēm un gumijas, lāpīšana, labošana, malu stiegrošana.

1. Novietojiet aizlāpu vietā.
2. Kad labojuma vieta ieplīst, ir ieteicams izmantot kādu atbalsta auduma gabalu tās nostiprināšanai. Vispirms šujiet pa centru un pēc tam vienkārši pārklājiet abas puses.

Atkarībā no auduma veida un bojājumiem, šujiet starp 3 un 5 rindām.

Elastīgais dūriens

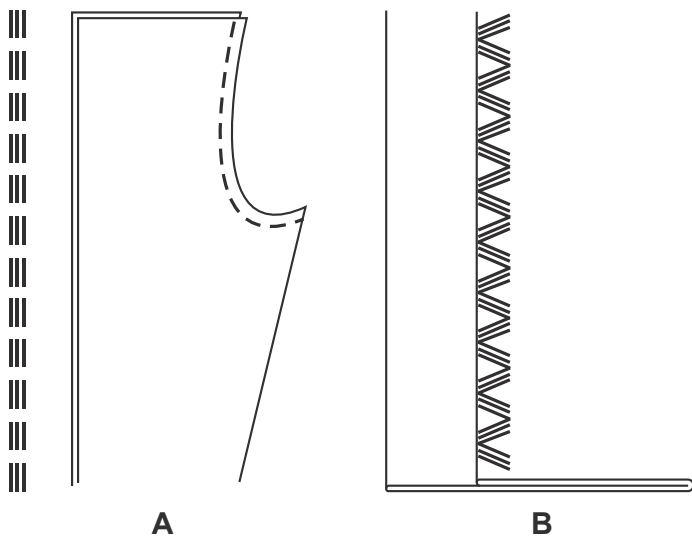
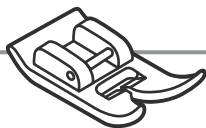

Dūriens	Dūriena platums	dūriena garums
	2.5	S1, S2

Trīskāršs taisns dūriens (A)

Izturīgām šuvēm.

Mašīna šuj divas šuves uz priekšu un vienu dūrienu atpakaļ. Tas dod trīskāršu pastiprināšanu.

Dūriens	Dūriena platums	dūriena garums
~	3~5	S1, S2

Trīskāršā zigzaga dūriens (B)

Izturīgām šuvēm, apmalēm un dekoratīvām šuvēm.

Trīskāršā zigzaga dūriens ir piemērots firmas audumiem, piemēram, džinsa, velveta, u.c., audumiem.

Lāpīšana

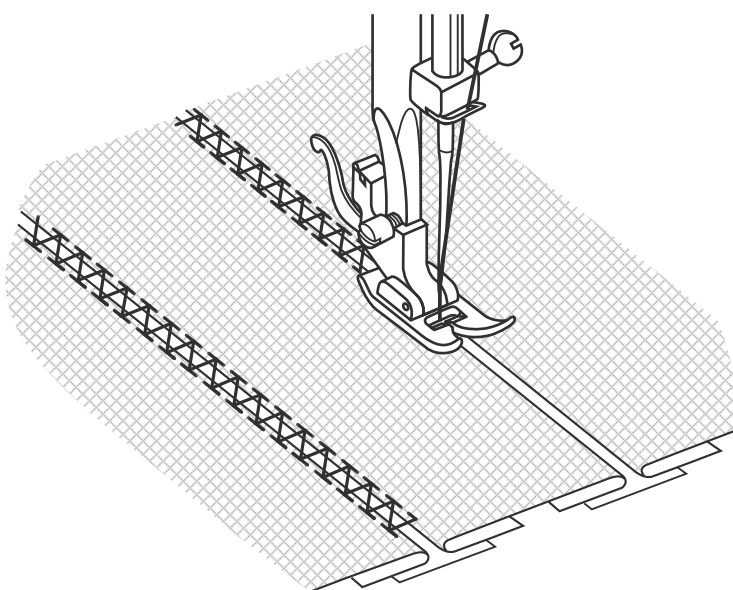
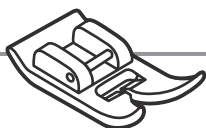

Dūriens	Dūriena platums	dūriena garums
~	3~5	S1

Savienojiet divus auduma gabalus, atstājot atstarpi starp to malām.

1. Atlociet divu auduma gabalu malas un nostipriniet malas uz plānas papīra lapas, atstājot starp tām nelielu atstarpi.
2. Šujiet ap malu, šūšanas sākumā nedaudz pavelkot abus diegus.
3. Šūšanai izmantojiet biezākus diegus par parastajiem.
4. Pēc šūšanas izņemiet saspraudi un papīru. Pabeidziet, sasaistot mezglus šuvju otrā pusē sākumā un beigās.

Monogramma un izšūšana uz izšuvumu stīpas*

* Izšuvumu stīpas netiek piegādātas kopā ar mašīnu.

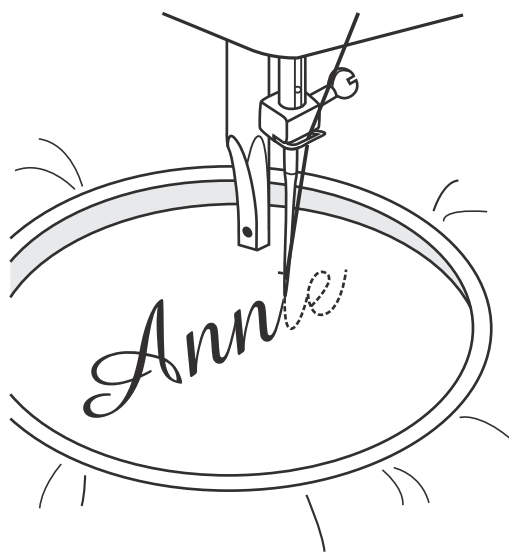
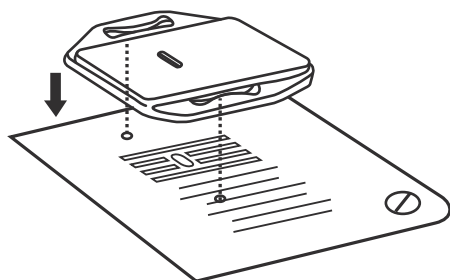

Dūriens	Dūriena platums	dūriena garums
⌘	1~5	0

Pievienojiet izšūšanas un lāpīšanas plāksni

1. Noņemiet piespiedējpēdiņu un piespiedējpēdiņas turētāju.
2. Pievienojiet izšūšanas un lāpīšanas plāksni (o).
3. Nolaidiet divpakāpju piespiedējpēdiņas sviru (18) pirms sākat šūt.
4. Pielāgojiet dūriena platumu atbilstoši burtu vai dizaina izmēram.

Sagatavošana monogrammai un izšūšanai*

1. Uzzīmējiet vēlamo burtu vai dizainu auduma labajā pusē, izmantojot ūdenī šķīstošu auduma marķieri.
2. Nostiepiet audumu starp izšūšanas stīpas malām, cik stingri vien iespējams.
3. Novietojiet audumu zem adatas. Nolaidiet divpakāpju piespiedējpēdiņas sviru (18).
4. Pagrieziet spararatu (21) pret jums, lai izvilktu uz augšu apakšējo diegu caur audumu. Nošujiet dažas nostiprināšanas šuves sākuma punktā.
5. Turiet stīpas malas ar abu roku īkšķiem un rādītājpirkšiem.
6. Koordinēt šūšanas ātrumu un stīpas kustību.

Aplikācija

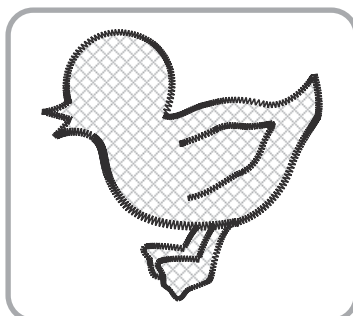
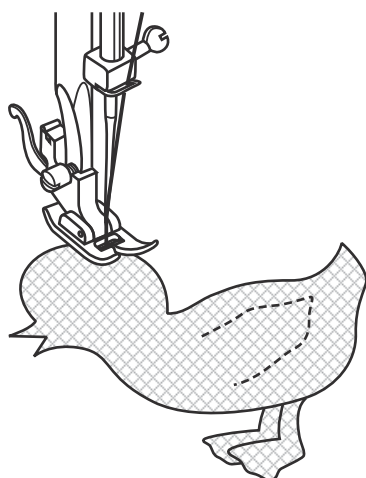
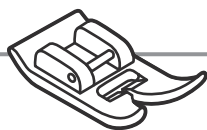

Dūriens	Dūriena platums	dūriena garums
⋈	3~5	0.5~1

1. Izgrieziet aplikāciju un piededzot to audumam.
2. Šujiet lēnām ap aplikācijas malu.
3. Nogrieziet lieko materiālu ārpus šuves. Pārliecinieties, ka neiegriezāt šuvēs.
4. Noņemiet piedegšanas diegu.
5. Sasieniet augšējo un apakšējo diegu zem aplikācijas, lai izvairītos no atšķetināšanās.

Ķemmīšgliemenes dūriens

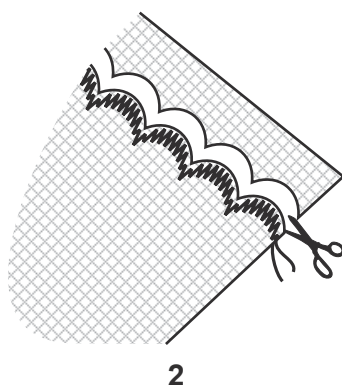
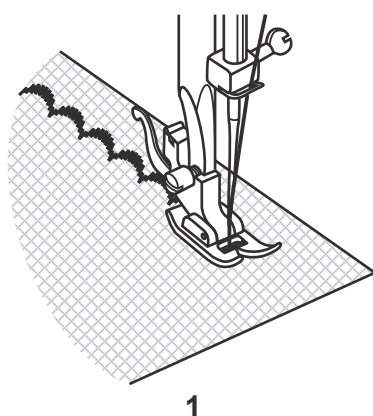
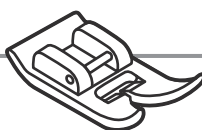

Dūriens	Dūriena platums	dūriena garums
}	3~5	1~2

Jūs varat izveidot dekoratīvu malu ar ķemmīšgliemenes dūrienu.

1. Nošujiet ar ķemmīšgliemenes dūrienu gar materiāla malu.
2. Ja vēlaties, apgrieziet materiālu apkārt ķemmīšgliemenes dūrienam ar šķērēm, lai izveidotu robotu malu. Uzmanieties, lai nepārgrieztu diegu.

Apkope

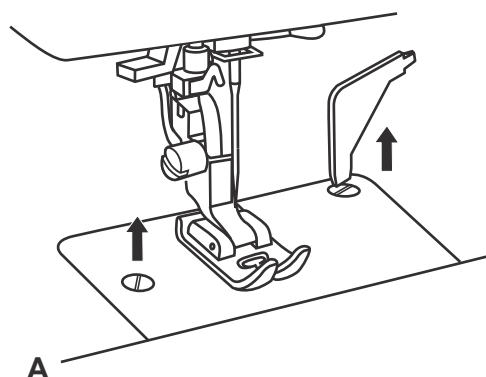

A

Svarīgi:

Atvienojiet mašīnu no elektrības padeves, noņemot kontaktdakšu no strāvas kontaktligzdas. Tīrot mašīnu, tā vienmēr ir jāatvieno no elektroapgādes.

Dūriena plāksnes noņemšana (A)

Pagrieziet spararatu (21), līdz adata ir pilnībā pacelta. Atveriet enģu priekšējo vāku un noņemiet dūriena plāksnes (8) skrūves ar L-skrūvgriezi (k).

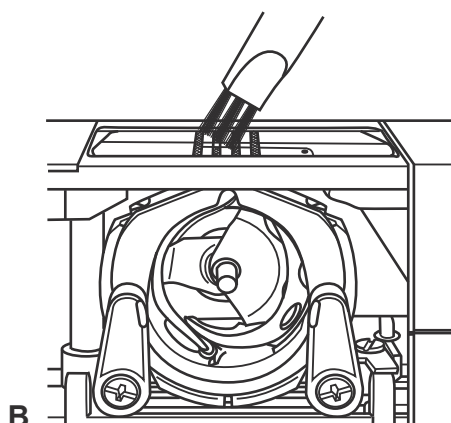

B

Robotās plāksnes tīrīšana (B)

Noņemiet spoles korpusu un izmantojiet otu (n), kas tiek piegādāta, lai iztīrītu visu laukumu.

Ierīces tīrīšana un eļļošana (C-G)

Noņemiet spoles kastī. Nofiksējiet abu aizbīdņu stiprināšanas svira (C) uz āru. Noņemiet kuģīša vāku (D) un aizbīdņi (E) un notīriet ar mīkstu drānu. Ieeļļojiet norādītos punktus (F) (1-2 pilieni), izmantojot šujmašīnu eļļu. Pagrieziet spararatu (21), līdz kuģītis (G) ir kreisajā pozīcijā. Nomainiet aizbīdņi (E). Nomainiet kuģīša vāku un uzlieciet atpakaļ abu aizbīdņu stiprināšanas sviras. Ievietojiet spoles kastī un spoli un nomainiet dūrienu plāksni.

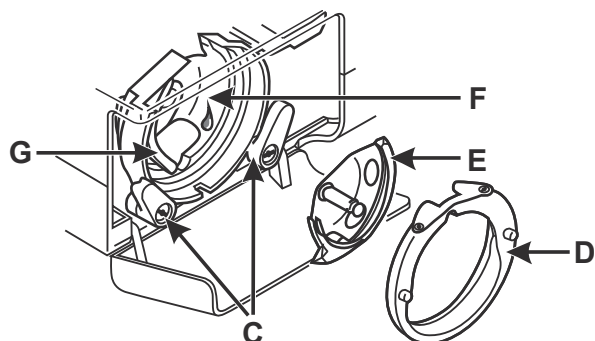

Svarīgi:

Auduma pūka un pavedieni ir regulāri jānoņem.

Glabāšana

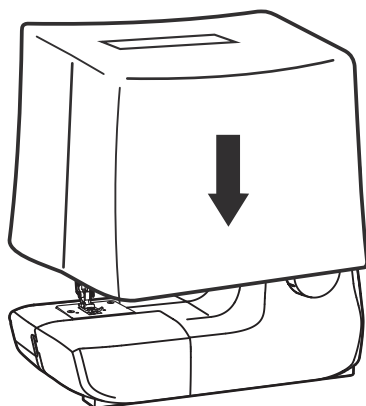

Vienmēr izņemiet kontaktdakšu no kontaktligzdas, kad neizmantojat šujmašīnu. Izmantojiet piegādāto putekļu pārvalku(s). Uzglabājiet šujmašīnu sausā vietā, kurai bērni nevar piekļūt. Ja šujmašīnu ilgāku laiku neizmanto, tā jāaizsargā no pārmērīgiem putekļiem, netīrumiem vai mitruma.

Traucējummeklēšanas ceļvedis

Problēma	Iemesls	Korekcijas
Augšējā diega pārrāvumi	<ol style="list-style-type: none"> 1.Mašīnai nav pareizi ievērts diegs. 2.Diega spriegojums ir pārāk saspringts. 3.Diegs ir pārāk biezs šai adatai. 4.Adata nav pareizi ievietota. 5.Diegs ir samudžinājies ap spoles uztinēja vārpstu (14). 6.Adata ir bojāta. 	<ol style="list-style-type: none"> 1.Ieveriet diegu vēlreiz. 2.Samaziniet diega spriegojumu (3). (mazāks skaits) 3.Izmantojiet lielāku adatu. 4.Noņemiet un ievietojiet adatu (plakano puši virzienā uz muguru) 5.Noņemiet spoli (g) un attiniet diegu. 6.Nomainiet adatu.
Apakšējā diegu pārrāvumi	<ol style="list-style-type: none"> 1.Spoles korpuss nav ievietots pareizi. 2.Spoles korpusā diegs ir nepareizi ievērts. 	<ol style="list-style-type: none"> 1.Noņemiet un ievietojiet spoles korpusu un pavelciet diegu. Diegam būtu jābūt viegli pavelkamam. 2.Pārbaudiet gan spoli (g), gan spoles korpusu.
Izlaisti dūrieni	<ol style="list-style-type: none"> 1.Adata nav pareizi ievietota. 2.Adata ir bojāta. 3.Ir izmantota nepareiza izmēra adata. 4.Ir uzstādīta nepareiza piespiedējpēdiņa. 	<ol style="list-style-type: none"> 1.Noņemiet un atkārtoti ievietojiet adatu (plakano puši virzienā uz muguru) 2.Nomainiet adatu. 3.Izvēlieties adatas izmēru, lai tas atbilstu diegam un audumam. 4.Izmantojiet pareizo piespiedējpēdiņu.
Adatu pārrāvumi	<ol style="list-style-type: none"> 1.Adata ir bojāta. 2.Adata nav pareizi ievietota. 3.Audums ir pārāk biezs / adatas izmērs nepareizs. 4.Ir piestiprināta nepareiza piespiedējpēdiņa. 	<ol style="list-style-type: none"> 1.Nomainiet adatu. 2.Ievietojiet adatu pareizi. (plakana puse virzienā uz muguru) 3.Izvēlieties adatas izmēru, lai tas atbilstu diegam un audumam. 4.Izmantojiet pareizo piespiedējpēdiņu.
Vaļīgas šuves	<ol style="list-style-type: none"> 1.Mašīnai nav pareizi ievērts diegs. 2.Spoles korpusā diegs nav pareizi ievērts. 3.Adatas/ auduma/ diegu kombinācija ir nepareiza. 4.Diega nospriegojums nav atbilstošs. 	<ol style="list-style-type: none"> 1.Ieveriet diegu pareizi. 2.Ieveriet diegu spoles korpusā, kā parādīts attēlā. 3.Adatas izmēram jāatbilst audumam un diegam. 4.Izlabojiet diega nospriegojumu.
Šuves savelkas vai sakrokojas	<ol style="list-style-type: none"> 1.Adata ir pārāk bieza audumam. 2.Dūriena garums ir nepareizi pielāgots. 3.Auduma pūkojas. 	<ol style="list-style-type: none"> 1.Izmantojiet smalkāku adatu. 2.Pārbaudiet diega spriegojumu. 3.Izmantojiet atpakaļgaitu smalkiem vai elastīgiem audumiem.
Nelīdzenas šuves, nelīdzena padeve	<ol style="list-style-type: none"> 1.Diegs ir pārāk vājš. 2.Spoles korpusā diegs ir nepareizi ievērts. 3.Audums ir nobīdījies šūšanas laikā. 	<ol style="list-style-type: none"> 1.Izmantojiet spēcīgāku diegu. 2.Atkārtoti ieveriet diegu spoles korpusā un ievietojiet pareizi. 3.Nebīdiet audumu. Tas ir automātiski jāpārvieta ar mašīnu.
Mašīna ir skaļa	<ol style="list-style-type: none"> 1.Mašīnai jābūt ieeļļotai. 2.Pūka vai eļļa ir savākusies uz āķīša vai adatas stieņa. 3.Ir izmantota sliktas kvalitātes eļļa. 4.Adata ir bojāta. 	<ol style="list-style-type: none"> 1.Ieeļļojiet, kā aprakstīts. 2.Notīriet āķīti un roboto plāksnīti, kā aprakstīts. 3.Izmantojiet tikai labas kvalitātes šujmašīnu eļļu. 4.Nomainiet adatu.
Mašīnā radusies iestrēgšana	Diegs ir iekēries āķītī.	Noņemiet augšējo diegu un spoles korpusu, pagrieziet spararatu (21) uz atpakaļu un uz priekšu ar rokām un noņemiet diega paliekas. Ieeļļojiet, kā aprakstīts.

Apglabāšana

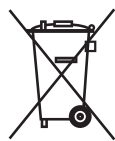

- Nekavējoties izmetiet ierīces ar bīstamiem defektiem un pārliecinieties, ka tās vairs nevar izmantot.
- Neizmetiet šujmašīnu parastos sadzīves atkritumos.
- Uz šo izstrādājumu attiecas UL 1594.
- Izmetiet šujmašīnu reģistrētā atkritumu apglabāšanas uzņēmumā vai pašvaldības atkritumu apglabāšanas vietā.
- Ievērojiet spēkā esošos noteikumus. Šaubu gadījumā sazinieties ar atkritumu apglabāšanas vietu.
- Lūdzu, iznīciniet visus iepakojuma materiālus videi draudzīgā veidā.

Uzglabājiet šujmašīnu transporta iepakojumā. Tas var būt noderīgi, lai uzglabātu mašīnu, bet ir īpaši noderīgi, ja jūs vēlaties nosūtīt šujmašīnu remontam. Lielākā daļa bojājumu gadījumu rodas mašīnu transportēšanas laikā.

Garantiju

Cienījamais klients,

No ierīces iegādes brīža šai ierīcei tiek dota 3 gadu garantija. Šī produkta defektu gadījumā jums ir likumīgas tiesības pret izstrādājuma pārdevēju. Šīs likumīgās tiesības neierobežo mūsu garantija, kas norādīta zemāk.

Garantijas nosacījumi

Garantijas periods sākas preces iegādes datumā. Lūdzu, droši saglabājiet sākotnējo kvīti. Šis dokuments ir nepieciešams kā iegādes apliecinājums.

Ja materiālu vai ražošanas kļūda rodas šajā izstrādājumā trīs gadu laikā no iegādes datuma, mēs to salabosim vai nomainīsim bez maksas – pēc mūsu izvēles. Šī garantijas izpilde paredz, ka trīs gadu laikā bojātā ierīce un iegādes apliecinājums (kases čeks) ir iesniegts kopā ar īsu rakstisku aprakstu, kurā sīki izklāstīts trūkums un tas, kas ir atgadījies.

Ja uz šo defektu attiecas mūsu garantija, jūs par to saņemsiet salabotu vai jaunu izstrādājumu. Pēc izstrādājuma remonta vai nomaiņas nesākas jauns garantijas laiks.

Garantijas periods un juridiskās prasības attiecībā uz defektiem

Garantijas termiņš netiek pagarināts. Tas attiecas arī uz rezerves daļām un remontētām detaļām. Par jebkādiem bojājumiem un defektiem, kas radušies iegādes laikā, jāziņo uzreiz pēc izsaiņošanas. Par remontu, kas notiek pēc garantijas termiņa beigām, ir jāmaksā.

Garantijas darbības joma

Ierīce tika ražota rūpīgi saskaņā ar stingrām kvalitātes vadlīnijām un rūpīgi pārbaudīta pirms piegādes.

Garantijas segums ir derīgs attiecībā uz kļūdām materiālos vai ražošanā. Šī garantija neattiecas uz ražojuma detaļām, kas ir pakļautas normālam nodilumam, un tādēļ tās var uzskatīt par nodiluma detaļām vai trauslām detaļām, piemēram, slēdžiem, baterijām vai detaļām no stikla.

Šī garantija tiks anulēta, ja izstrādājums ir bojāts vai nepareizi izmantots vai uzturēts. Lai pareizi lietotu šo izstrādājumu, precīzi jāievēro visi lietošanas pamācībā uzskaitītie norādījumi. Jāizvairās no lietošanas un darbībām, kas lietošanas pamācībā nav ieteiktas vai, par kurām ir brīdināts.

Izstrādājums ir paredzēts tikai privātai, nevis komerciālai lietošanai. Ļaunprātīgas un nepareizas apiešanās, spēka pielietošanas un iejaukšanās gadījumā, ko nav veikusi mūsu pilnvarotā servisa nodaļa, šī garantija tiek anulēta.

Garantijas lietu izskatīšana

Lai nodrošinātu ātru jūsu pieprasījuma apstrādi, lūdzu, sekojiet tālāk sniegtajiem norādījumiem.

- Lūdzu, esiet gatavi norādīt kases aparāta kvīti un izstrādājuma numuru (piem., IAN 12345) kā iegādes apliecinājumu, ja tas tiek pieprasīts.
- Izstrādājuma numuru var atrast iegravētu uz plāksnītes pamācības titullapā (apakšā pa kreisi) vai kā uzlīmi izstrādājuma aizmugurē vai apakšdaļā.

Apglabāšana / Garantija / Serviss / Ražotājs

- Ja rodas funkcionālas kļūdas vai citi defekti, vispirms sazinieties pa tālruni vai pa e-pastu ar servisa nodaļu, kas parādīta zemāk.
- Kad izstrādājums ir apstiprināts kā bojāts, to var nosūtīt kopā ar iegādes apliecinājumu (kases čeku) un informāciju par defektu un kā tas atgadījies bezmaksas uz jums paziņoto servisa adresi.

Uz www.lidl-service.com varat lejupielādēt šīs un daudzas citas rokasgrāmatas, izstrādājumu video un programmatūru.



Servisa numurs

Šī lietošanas pamācība nevar attiekties uz visām iespējamajām lietojumprogrammām.

Lai iegūtu plašāku informāciju vai ja problēmas nav pietiekami sīki apskatītas šajā Lietošanas pamācībā, lūdzu, sazinieties ar servisa numuru: **00800 555 00 666 (bezmaksas)**

Lūdzu, saglabājiet šo Lietošanas pamācību drošā vietā un nododiet to visiem turpmākajiem lietotājiem.

Servisa adrese:

**CROWN Service Center
teknihall Elektronik GmbH
Assar-Gabrielsson-Str. 11-13
DE-63128 Dietzenbach**

VĀCIJA

IAN 386998

sewingguide-service-lv@teknihall.com.

Ražotājs

Lūdzu, ņemiet vērā, ka šī adrese nav pakalpojuma adrese. Lūdzu, vispirms sazinieties ar iepriekš minēto servisa biroju.

Crown Technics GmbH
Turmstraße 4
D-78467 Konstanz
VĀCIJA

**Tidy man**

Kõrvaldage ese sobival viisil.

„Tidy man“ logotipas

Utilizuokite gaminį tinkamu būdu.

Tidy man

Atbrīvojieties no priekšmeta atbilstošā veidā.

**See pool üles**

Pakendit tuleb alati transportida, käsitseda ja ladustada nii, et nooled näitaksid alati ülespoole.

Šia puse į viršų

Pakuotę gabenti, tvarkyti ir saugoti reikia taip, kad rodyklės visada būtų nukreiptos į viršų.

Ar šo pusi uz augšu

Opakowanie musi być przewożone, przenoszone i przechowywane w takim położeniu, aby strzałki były zawsze skierowane do góry.

**Hoida kuivas**

Hoidke pakendit vihma või niiskuse eest.

Laikyti sausai

Saugoti pakuotę nuo lietaus ir drėgmės.

Turiet to sausu

Sargājiet iepakojumu no lietus vai mitruma.

**Habras, käsitsege ettevaatlikult**

Sisemine kaup on habras ja võib kahjustada.

Atsargiai, dūžta

Prekė viduje dūžta ir ją galima pažeisti

Trausls, rīkojieties uzmanīgi

Iekšpusē esošā prece ir trausla un to var sabojāt.



Teenindusnumber kaebuste jaoks:

00800 555 00 666 (tasuta)



Aptarnavimo skyriaus numeris nusiskundimams:

00800 555 00 666 (nemokamas)



Servisa numurs sūdzībām:

00800 555 00 666 (bezmaksas)

Viimane teabevärskendus · Paskutinis informācijas atnaujināšanās:

Jaunākās informācijas atjauninājums:

06/2021 · Ident.-No.:062021

021K7U2901-01

www.sewingguide.de

IAN 386998_2101

3